

# auto door

## Auto Door Instruction Manual

Bedienungsanleitung  
Manuel d'utilisation  
Gebruiksaanwijzing  
Manuale di Istruzioni  
Instruktionsmanual  
Brugsanvisning  
Bruksanvisning  
Instrukcja obsługi  
Bruksanvisning

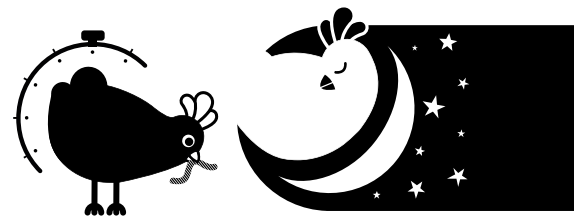

**Congratulations on becoming an Auto Door owner.**

**We hope that your Auto Door gives you and your chickens many years of pleasure!**

We are always happy to help, so if you have any questions or feedback please call us on **01295 750094** or email us at **hello@omlet.co.uk**  
You can also find lots of information on our **website [www.omlet.co.uk](http://www.omlet.co.uk)**

**US** tel. **1-646-4341-104** email: **hello@omlet.co.uk**

**AUS** tel. **02 8103 4124** email: **info@omlet.com.au**

**IE** tel. **01 513 7973** email: **hello@omlet.co.uk**



## Safety Notice

Omlet's Auto Door is designed for use solely as an automated way to open and close access to a chicken coop. It is not a device that will care for your chickens. As the owner you will still need to carry out all the routine daily checks to ensure the health and safety of your chickens, such as ensuring your chickens have access to food and water.

Omlet's Autodoor is designed for use with adult chickens. Please disable or use with manual mode if chicks are present in the coop.

Children must be supervised when using the Auto Door - it is not a toy.

You must follow the assembly instructions to make sure the product works as intended.

Any other use beyond what is specified shall be considered as improper use. Any direct commercial or industrial use is also deemed to be improper. Omlet is not liable for any damage resulting from such use. The user alone bears the risk.

## Table of Contents

- |    |  |    |                                       |
|----|--|----|---------------------------------------|
| 06 | What you have received / what you will need    | 33 | Testing the Crush Detector            |
| 07 | Exploded diagrams of Auto Door & Control Panel | 36 | Calibration                           |
| 08 | Quickstart Guide                               | 36 | How do you want to use the Auto Door? |
| 09 | Assembly                                       | 37 | Manual Mode                           |
| 27 | Emergency Fail Safe                            | 38 | Time Mode                             |
| 30 | Cleaning                                       | 40 | Light Mode                            |



**Herzlichen Glückwunsch, Sie sind nun der Besitzer einer automatischen Tür von Omlet.  
Wir wünschen Ihnen und Ihren Hühnern viele Jahre Freude mit dem Produkt.**

Gern helfen wir Ihnen weiter. Falls Sie Fragen oder Anregungen haben, senden Sie uns bitte eine E-Mail an [hallo@omlet.de](mailto:hallo@omlet.de) oder rufen uns an unter **+49 (0) 911 374 9072** Viele hilfreiche Informationen finden Sie zudem auf unserer Webseite [www.omlet.de](http://www.omlet.de).



## Sicherheitshinweis

Omlets Automatischer Türöffner ist lediglich zum Öffnen und Schließen eines Hühnerstalles gedacht. Er wird nicht die Pflege der Hühner übernehmen. Als Besitzer der Tiere werden Sie auch weiterhin täglich die Gesundheit und Sicherheit Ihrer Hühner sicherstellen müssen, dazu gehört zum Beispiel, dass Sie sicherstellen, dass die Tiere Zugang zu Futter und Wasser haben.

Omlets Automatischer Türöffner wurde für den Einsatz bei ausgewachsenen Hühnern entworfen. Bitte nutzen Sie die Tür nicht oder nur im manuellen Modus falls sich Küken im Stall befinden.

Kinder dürfen den Automatischen Türöffner nur unter Aufsicht bedienen - es ist kein Spielzeug.

Sie müssen der Aufbau- und Bedienungsanleitung folgen, um sicherzustellen, dass das Produkt wie vorgesehen funktioniert.

Jede andere als die angegebene Verwendung gilt als nicht bestimmungsgemäß. Jegliche direkte gewerbliche oder industrielle Nutzung gilt ebenfalls als unangemessen. Omlet haftet nicht für Schäden, die sich aus einer solchen Verwendung ergeben. Der Benutzer trägt das Risiko allein.

## Inhaltsverzeichnis

- |   |   |
|---|---|
| 03 Das haben Sie erhalten / das benötigen Sie                       | 33 Den Klemm-Detektor testen                      |
| 07 Explosionszeichnung der Automatischen Tür und des Steuerelements | 42 Kalibrierung                                   |
| 08 Quickstart   | 42 Wie wollen Sie die Automatische Tür verwenden? |
| 09 Montage  | 43 Manueller Modus                                |
| 27 Notmodus im Falle des Versagens                                  | 44 Zeitmodus                                      |
| 30 Reinigung  | 46 Lichtmodus                                     |



**Vous voici propriétaire d'une Porte Automatique Omlet: toutes nos félicitations !  
L'équipe d'Omlet espère que cette dernière apportera entière satisfaction à vous et vos poules.**

C'est toujours un plaisir pour nous de pouvoir vous aider : si vous avez des questions ou des commentaires quelconques, vous pouvez nous contacter par téléphone au **01 76 35 05 20** ou par email à l'adresse [info@omlet.fr](mailto:info@omlet.fr). Vous trouverez également beaucoup d'informations sur notre site internet [www.omlet.fr](http://www.omlet.fr)



## Notice de sécurité

La Porte Automatique Omlet est un équipement de sécurité automatisé conçu pour permettre ou interdire l'accès au poulailler. Cet accessoire ne vous aidera pas à prendre soin de vos poules à proprement parler : vous devrez toujours effectuer vos contrôles de routine quotidiens pour vérifier que vos poules soient en bonne santé et en sécurité et qu'elles aient de l'eau et de la nourriture à disposition.

La Porte Automatique Omlet est faite pour des poules adultes. S'il y a des poussins dans le poulailler, désactivez-la ou mettez-la en mode manuel.

Les enfants utilisant la Porte Automatique Omlet doivent être supervisés par des adultes (ce n'est pas un jouet).

Suivez attentivement la notice d'installation pour vous assurer que la Porte Automatique Omlet fonctionne normalement.

Tout usage de la Porte Automatique Omlet au-delà de ceux pour lesquels elle est conçue doit être considéré comme inadéquat. Tout usage commercial ou industriel sera également jugé incorrect. Omlet n'est en aucun cas responsable des éventuels problèmes résultants de telles utilisations. L'utilisateur en assumera pleinement les conséquences.

## Sommaire

- |  |  |
|--|--|
| 03 Ce qui est fourni / ce dont vous aurez besoin                   | 33 Test du détecteur d'obstacles                 |
| 07 Vue éclatée de la Porte Automatique Omlet et du tableau de bord | 48 Étalonnage                                    |
| 08 Bien démarrer avec la Porte Automatique Omlet                   | 48 Comment utiliser la Porte Automatique Omlet ? |
| 09 Montage   | 49 Mode manuel                                   |
| 27 En cas de dysfonctionnement                                     | 50 Mode horaire                                  |
| 30 Nettoyage   | 52 Mode luminositéEmergency Fail Safe            |



**Gefeliciteerd, u bent nu in het bezit van een automatische deur.**

**We hopen dat u en uw kippen vele jaren plezier zullen hebben van de automatische deur!**

Wij zijn altijd bereid om te helpen, dus als u vragen of opmerkingen heeft bel ons dan op **085 888 3571** of mail ons via **vragen@omlet.nl**

Ook kunt u veel informatie vinden op onze website **www.omlet.nl**



## Veiligheidsinformatie

Omlet's Auto Door is ontworpen voor exclusief gebruik als een geautomatiseerde manier om de toegang tot een kippenhok te openen en te sluiten. Het is geen apparaat dat voor uw kippen zorgt. Als eigenaar moet u nog steeds alle routinematige dagelijkse controles uitvoeren om de gezondheid en veiligheid van uw kippen te garanderen, zoals ervoor zorgen dat uw kippen toegang hebben tot voedsel en water.

Omlet's Autodoor is ontworpen voor gebruik met volwassen kippen. Schakel uit of gebruik met handmatige modus als kuikens aanwezig zijn in de coop.

Kinderen moeten worden begeleid tijdens het gebruik van de automatische deur - het is geen speelgoed.

U moet de montage-instructies volgen om te controleren of het product werkt zoals bedoeld.

Elk ander gebruik dat verder gaat dan wat is gespecificeerd, wordt beschouwd als oneigenlijk gebruik. Elk direct commercieel of industrieel gebruik wordt ook als ongepast beschouwd. Omlet is niet aansprakelijk voor enige schade die voortvloeit uit dergelijk gebruik. Alleen de gebruiker draagt het risico.

## Inhoudsopgave

03 Wat u heeft ontvangen / wat u nodig heeft

07 Gedemonteerde doorsneden van de automatische deur en bedieningspaneel

08 Snelstart handleiding

09 Montage

27 Noodmodus bij falen

30 Reinigen

33 Het testen van de knel-detector

54 Afstellen

54 Hoe wenst u de automatische deur te gebruiken?

55 Manual Mode

56 Time Mode

58 Light Mode



**Grazie per aver acquistato l'Auto Porta di Omlet!**

**Ci auguriamo siate soddisfatti del vostro acquisto e che ne possiate fare buon uso per molti anni a venire!**

Il nostro team è sempre a vostra disposizione. Per qualsiasi domanda o feedback vi preghiamo di contattare il nostro Servizio Clienti allo **0294752010** oppure al seguente indirizzo email: **info@omlet.it** Potete trovare moltissime informazioni utili sui nostri prodotti e sulla cura degli animali sul nostro sito web: **www.omlet.it**



## Nota sulla sicurezza

L'Auto Porta di Omlet è un sistema di apertura automatico e sicuro che permette alle vostre galline di entrare e uscire comodamente dal pollaio. Questo non è un prodotto che si prende cura dei vostri animali. L'Auto Porta rappresenta un aiuto, dovrete comunque occuparvi delle vostre galline effettuando i vari controlli giornalieri per assicurarvi che siano in salute e abbiano sempre accesso a cibo e acqua.

L'Auto Porta è progettata per essere usata con galline e polli adulti. Disattivare la modalità automatica, o scegliere la modalità manuale se ci sono pulcini presenti all'interno del pollaio.

L'Auto Porta non è un giocattolo: i bambini devono essere supervisionati da un adulto quando usano il prodotto.

Seguire attentamente le istruzioni di assemblaggio in modo da essere sicuri che l'Auto Porta funzioni correttamente come da manuale.

Ogni uso dell'Auto Porta diverso da quello raccomandato è da considerarsi improprio, così come qualsiasi diretto uso commerciale o industriale. Omlet non è responsabile per danni causati dall'uso dell'Auto Porta. L'acquirente è da considerarsi il solo responsabile.

## Sommario

03 Cosa avete ricevuto

07 Diagramma esploso dell'Auto Porta e del Pannello di Controllo

08 Guida Rapida

09 Montaggio

27 Sistema di Apertura di Emergenza

30 Pulizia

33 Testare il Sistema a Fotocellula

60 Calibrazione

60 Come volete utilizzare l'Auto Porta?

61 Modalità Manuale

62 Modalità Tempo

64 Modalità Luce



**Grattis - du är nu ägare till en autodörr.**

**Vi hoppas att denna automatiska dörr kommer glädja dig och dina höns under många år framöver!**

Vi hjälper gärna till, så om du har några frågor eller feedback, ring oss på **084468 6556** eller mejla oss på **hej@omlet.se**

Du kan också hitta massvis med information på vår hemsida **www.omlet.se**



## Säkerhetsmeddelande

Omlets automatiska dörr är designad för att användas endast som ett sätt att automatiskt öppna och stänga dörren till ditt höns hus. Det är inte en produkt som tar hand om dina höns. Som ägare måste du fortfarande genomföra alla dagliga rutiner för att se till att dina höns håller sig friska och säkra, t.ex. se till att de har tillgång till mat och vatten.

Omlets autodörr är designad för att användas med fullvuxna höns. Vänligen stäng av eller använd manuella inställningar om du har kycklingar i huset.

Barn måste övervakas när de använder autodörren - den är inte en leksak.

Du måste följa instruktionsmanualen för att se till att produkten fungerar som den ska.

All användning utöver vad som är menat bör ses som olämplig användning. All direkt kommersiell eller industriell användning anses också olämplig. Omlet tar inget ansvar för skador orsakade av denna sorts användning, utan ägaren står för potentiella risker.

## Innehållsförteckning

03 Vad du har fått / vad du behöver

07 Exploderade diagram av autodörren  
och kontrollpanelen

08 Snabbguide

09 Montering

27 Öppna dörren i nödläge

30 Rengöring

33 Testa krossdetektorn

66 Kalibrering

66 Hur vill du använda autodörren?

67 Manuell inställning

68 Tidsinställning

70 Ljusinställning



**Tillykke med at du nu er ejer af den automatiske dør fra Omlet.**

**Vi håber, at din automatiske dør giver dig og dine høns mange års glæde!**

Vi vil altid meget gerne hjælpe. Hvis du har spørgsmål eller feedback, så kontakt os på **89 87 06 83** eller send os en mail på **info@omlet.dk**

Du kan også finde en masse oplysninger på vores hjemmeside **www.omlet.dk**



## Sikkerhedsmeddelelse

Omlets automatiske dør er udelukkende designet til at bruge som en automatiseret måde at åbne og lukke døren på et høns hus. Enheden kan ikke passe dine høns. Som hønssejer skal du stadig udføre alle de rutinemæssige daglige opgaver for at sikre dine høns' sundhed og sikkerhed såsom at sørge for, at dine høns har adgang til foder og vand.

Omlets automatiske dør er designet til voksne høns. Deaktiver døren eller anvend udelukkende den manuelle funktion, hvis der er kyllinger til stede i høns huset.

Børn skal være under opsyn ved brug af den automatiske dør - det er ikke et legetøj.

Du skal følge brugsanvisningen for at sikre, at produktet fungerer som det skal.

Enhver anden anvendelse end det, der er angivet, betragtes som ukorrekt anvendelse. Enhver direkte kommerciel eller industriel anvendelse anses også for ukorrekt. Omlet er ikke ansvarlig for nogen skade som følge af denne brug. Brugeren alene bærer risikoen.

## Indholdsfortegnelse

03 Hvad du har modtaget / hvad du skal bruge

07 Exploderede diagrammer af den automatiske  
dør og kontrolpanelet

08 Hurtig startvejledning

09 Montage

27 Åbning af døren i nødstilfælde

30 Rengøring

33 Afprøvning af sikkerhedssensoren

72 Kalibrering

72 Hvordan vil du gerne bruge den automatiske dør?

73 Manuel funktion

74 Tidsindstillet funktion

76 Lyssensor funktion



**Gratulerer - du er nå eier av den automatiske døren.  
Vi håper den gir deg og hønene dine glede i mange år fremover!**

Vi hjelper gjerne til, så hvis du har spørsmål eller tilbakemeldinger så kan du sende en e-post til [hei@omlet.no](mailto:hei@omlet.no)  
Du finner også mye informasjon på vår nettside [www.omlet.no](http://www.omlet.no)



## Sikkerhet

Omlets Auto Door er designet for bruk utelukkende som en automatisert måte å åpne og lukke tilgang til en kylling coop. Det er ikke en enhet som tar vare på dine kyllinger. Som eier må du utføre alle rutinemessige daglige kontroller for å sikre helsen og sikkerheten til kyllingene dine, for eksempel å sikre at kyllingene har tilgang til mat og vann.

Omlets Autodoor er designet for bruk med voksne kyllinger. Slå av eller bruk med manuell modus hvis kyllinger er til stede i coop.

Barn må ledsages ved bruk av den automatiske døren - det er ikke et leketøy.

Du må følge monteringsanvisningene for å sjekke om produktet fungerer som det skal.

Eventuell annen bruk som går utover det som er spesifisert, anses som feilaktig bruk. Eventuell direkte kommersiell eller industriell bruk anses også som upassende. Omlet er ikke ansvarlig for skade som følge av slik bruk. Bare brukeren bærer risikoen.

## Innholdsfortegnelse

- |    |  |    |   |
|----|--|----|---|
| 03 | Hva du har fått / hva du trenger                           | 33 | Test av sikkerhetssensor                    |
| 07 | Diagram som viser den automatiske døren og kontrollpanelet | 78 | Kalibrering                                 |
| 08 | Hurtigstart - veiledning                                   | 78 | Hvordan vil du bruke den automatiske døren? |
| 09 | Montering  | 79 | Funksjon: Manuell                           |
| 27 | Åpning av døren ved feilfunksjon                           | 80 | Funksjon: Tid                               |
| 30 | Rengjøring   | 82 | Funksjon: Lys                               |



**Gratulacje! Jesteś teraz posiadaczem Drzwi Automatycznych.  
Mamy nadzieję, że te Drzwi dadzą Tobie i Twoim kurom wiele radości przez wiele lat!**

Zawsze Ci chętnie pomożemy. Jeśli masz pytania lub sugestie, zadzwoń do nas na numer **22 307 01 69** lub napisz na adres [czesc@omlet.com.pl](mailto:czesc@omlet.com.pl)  
Znajdziesz też sporo informacji na naszej stronie [www.omlet.com.pl](http://www.omlet.com.pl)



## Informacja dot. bezpieczeństwa

Drzwi Automatyczne Omlet zostały zaprojektowane tylko i wyłącznie po to, aby otwierać i zamykać dostęp do kurnika. Nie jest to urządzenie, które będzie samo dbać o zwierzęta. Jako ich właściciel, wciąż musisz dopilnować wszystkich codziennych obowiązków, aby mieć pewność, że zwierzęta są zdrowe i bezpieczne. Do takich należy zapewnianie im stałego dostępu do świeżej wody i karmy.

Drzwi Automatyczne Omlet zostały zaprojektowane dla dorosłych kur. Prosimy, nie używaj Drzwi Automatycznych lub używaj jedynie trybu manualnego, jeśli masz pisklęta w kurniku.

Dzieci muszą być pod opieką, gdy używają Drzwi Automatycznych - to nie zabawka.

Podążaj za instrukcjami montażu, aby mieć pewność, że produkt działa zgodnie z przeznaczeniem.

Każde użycie drzwi poza celem, do jakiego zostały przeznaczone, będzie uważane za nieprawidłowe. Używanie drzwi do celów handlowych lub produkcyjnych jest także uważane za nieprawidłowe. Omlet nie ponosi odpowiedzialności za uszkodzenia drzwi wynikające z nieprawidłowego używania Drzwi. Użytkownik ponosi w tym względzie całkowitą odpowiedzialność.

## Spis treści

- |    |   |    |   |
|----|---|----|---|
| 03 | Co otrzymałaś/eś/ czego będziesz potrzebować      | 33 | Test Detektora Nacisku                  |
| 07 | Diagramy Drzwi Automatycznych i Panelu Sterowania | 84 | Kalibracja                              |
| 08 | Szybki Start                                      | 84 | W jaki sposób chcesz korzystać z Drzwi? |
| 09 | Montaż  | 85 | Tryb Manualny                           |
| 27 | Awaryjne Otwieranie Drzwi                         | 86 | Tryb Czasowy                            |
| 30 | Czyszczenie                                       | 88 | Tryb Świetlny                           |

## What you have received

DE Das haben Sie erhalten · FR Ce qui est fourni · NL Wat u heeft ontvangen · IT Cosa avete ricevuto · SE Vad du har fått  
 · DK Hvad du har modtaget · NO Hva du har fått · PL Co otrzymałaś/eś

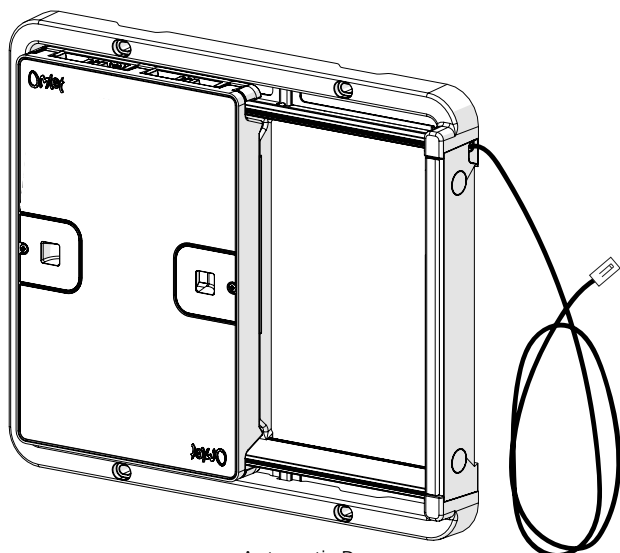

Automatic Door  
014.0025  
x1

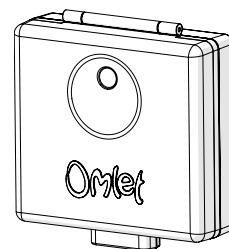

Control Panel  
014.0030  
x1

## 014.0042: Fixings Pack

DE Befestigungsmaterial · FR Visserie · NL Bevestigingsmateriaal · IT Ganci e viti · SE Monteringsstillbehör · DK Fastgørelser  
 · NO Monteringssett · PL Paczka z częściami

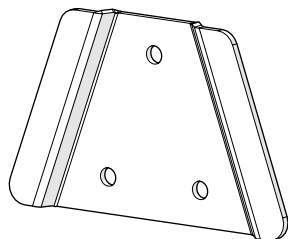

Mounting Plate  
014.1135  
x1

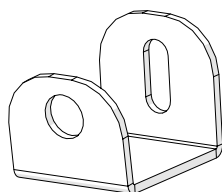

Mounting Bracket  
014.1167  
x2

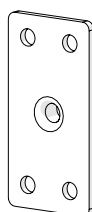

Bracket Threaded  
064.1016  
x4



Winged Nut  
800.0040  
x4

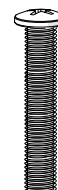

Machine Screw 6x40mm  
800.0179  
x4



Machine Screw 6x70mm  
800.0257  
x4

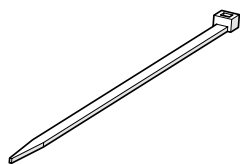

Cable Tie  
800.0103  
x6

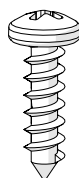

Wood Screw 3.5x12mm  
800.0096  
x3

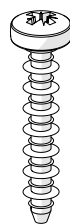

Self Tapping Screw  
3.5x20mm  
800.0061  
x16

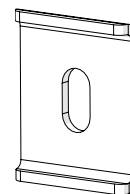

Run Handle Washer  
810.0245  
x4

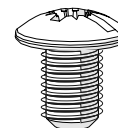

Machine Screw 6x10mm  
800.0240  
x2

## You will also need...

DE Das werden Sie benötigen · FR Ce dont vous aurez besoin · NL Ook heeft u nodig... · IT Avete anche bisogno di... · SE Du behöver också...  
 · DK Du skal også bruge... · NO Du trenger også ... · PL Będziesz też potrzebować

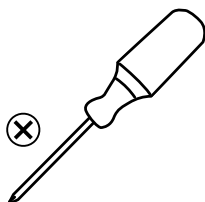

AA Battery 1.5V  
x4

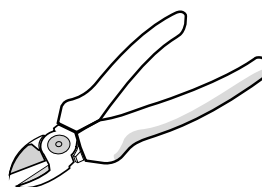

## Exploded Diagrams of the Automatic Door and Control Panel

DE Explosionszeichnung der Automatischen Tür und des Steuerungskastens · FR Vues éclatées de la Porte Automatique Omlet et du tableau de bord · NL Gedemonteerde doorsneden van de automatische deur en bedieningspaneel · IT Diagrammi esplosi dell'Auto Porta e del Pannello di Controllo · SE Exploderade diagram av autodörren och kontrollpanelen · DK Eksploderede diagrammer af den automatiske dør og kontrolpanelet · NO Diagram som viser den automatiske døren og kontrollpanelet · PL Diagramy Drzwi Automatycznych i Panelu Sterowania

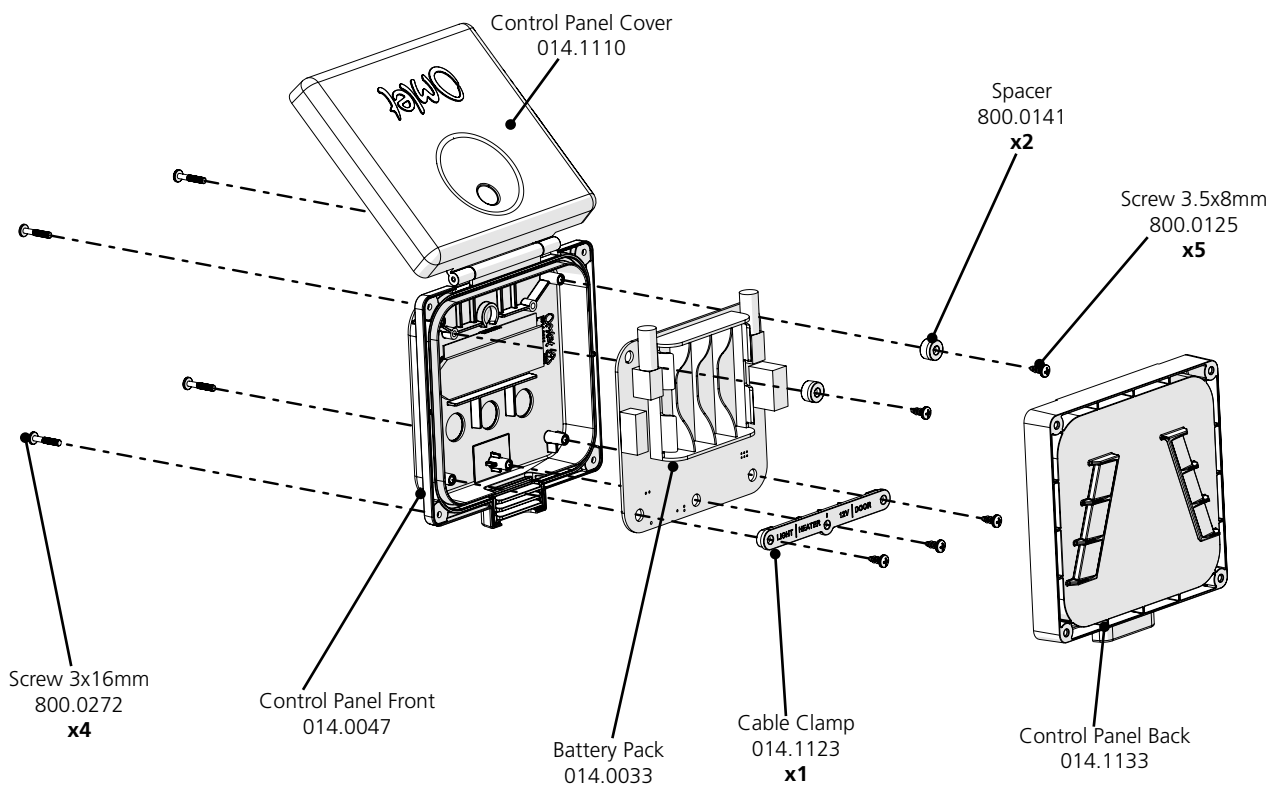
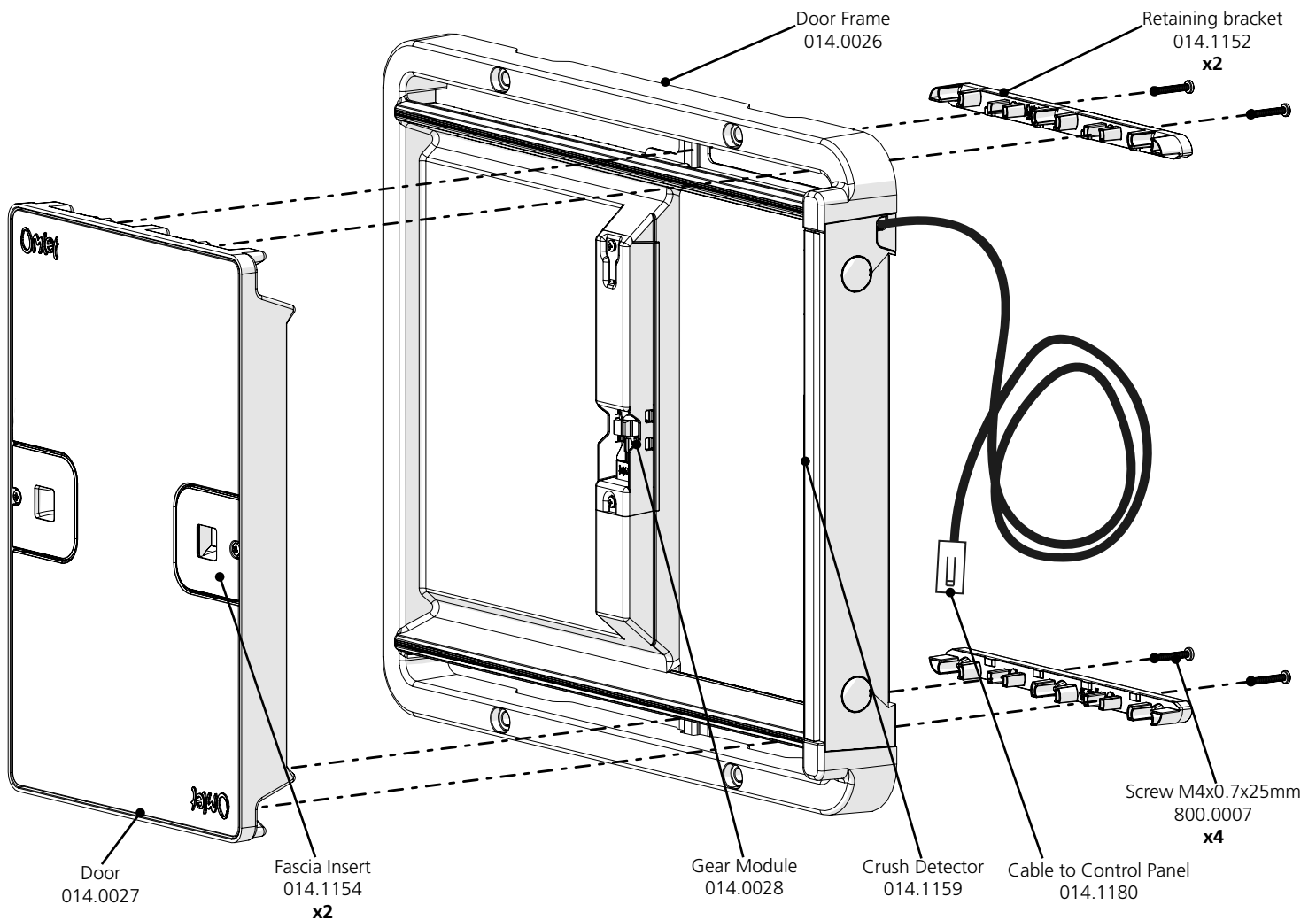

## Control Panel

- DE Steuerungskasten
- FR Tableau de bord
- NL Bedieningspaneel
- IT Pannello di Controllo
- SE Kontrollpanel
- DK Kontrolpanel
- NO Kontrollpanel
- PL Panel Sterowania

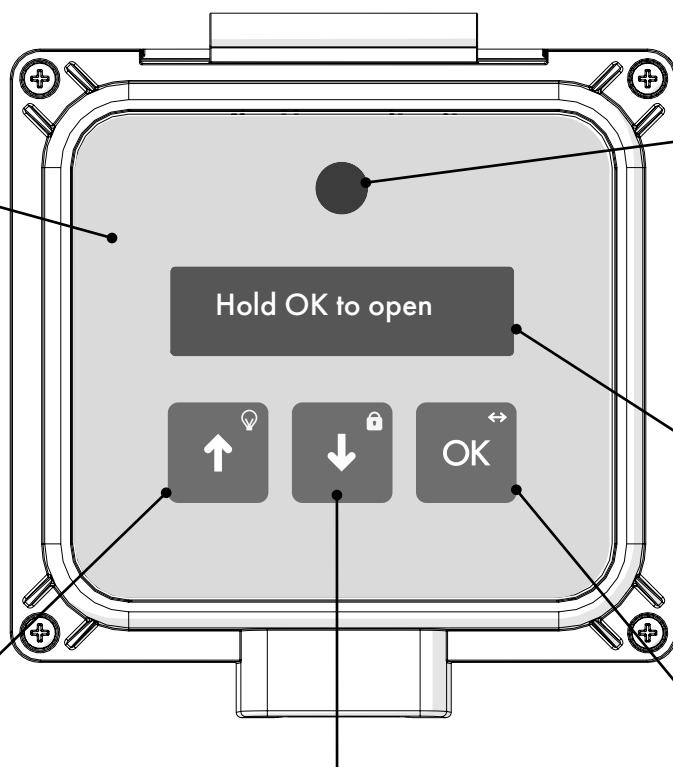

## Light sensor

- DE Lichtsensor
- FR Capteur de lumière
- NL Lichtsensor
- IT Sensore Luminosità
- SE Ljussensor
- DK Lyssensor
- NO Lyssensor
- PL Czujnik światła

## Display screen

- DE Anzeige
- FR Écran d'affichage
- NL Displayscherm
- IT Display
- SE Displayskärm
- DK Display
- NO Display
- PL Ekran

## ↑ Scroll UP button

### 💡 Press & Hold to turn optional light on/off

- DE Nach Oben Knopf; Drücken und gedrückt halten, um optionales Licht an-/abzuschalten
- FR Bouton DÉFILEZ VERS LE HAUT; Appuyez et maintenez pour allumer ou éteindre l'éclairage optionnel
- NL Scroll OMHOOG knop; Houd ingedrukt om de verlichting aan/uit te zetten
- IT Pulsante Scorrimento in Alto; Tenere premuto per accendere/spegnere la luce opzionale
- SE UPP-knapp; Tryck och håll ner för att sätta på/stänga av valbart ljus
- DK OP-knap; Tryk og hold inde for at tænde / slukke valgfrit lys
- NO Blå opp-knapp; Trykk og hold for å slå lyset på/av
- PL Przycisk GÓRA; Wciśnij i przytrzymaj, aby włączyć/wyłączyć opcjonalne światło

## ↓ Scroll DOWN button

### 🔒 Press & Hold to lock control panel

- DE Nach Unten Knopf; Drücken und gedrückt halten, um den Steuerungskasten zu sperren
- FR Bouton DÉFILER VERS LE BAS; Appuyez et maintenez pour verrouiller le tableau de bord
- NL Scroll OMLAAG knop; Houd ingedrukt op het paneel te vergrendelen
- IT Pulsante Scorrimento in Basso; Tenere premuto per sbloccare il Pannello di Controllo
- SE NER-knapp; Tryck och håll ner för att låsa kontrollpanelen
- DK NED-knap; Tryk og hold inde for at låse kontrolpanelet
- NO Blå ned-knapp; Trykk og hold for å låse kontrollpanelet
- PL Przycisk DÓŁ; Wciśnij i przytrzymaj, aby zablokować Panel Sterowania

## OK Select / OK button

### ↔ Press & Hold to open/close door

- DE Auswählen / OK Knopf; Drücken und gedrückt halten, um die Tür zu öffnen / schließen
- FR Bouton SÉLECTION / OK; Appuyez et maintenez pour ouvrir ou fermer la porte
- NL Selecteer / OK knop; Houd ingedrukt om de deur te openen/sluiten
- IT Seleziona/OK; Tenere premuto per aprire/chiudere la porta
- SE Välj / OK-knapp; Tryck och håll ner för att öppna/stänga dörren
- DK Vælg / OK-knap; Tryk og hold inde for at åbne / lukke døren
- NO Velg / OK; Trykk og hold for å åpne/ lukke døren
- PL Przycisk Select / OK; Wciśnij i przytrzymaj, aby zamknąć/otworzyć Drzwi



## How to attach your Auto Door to your Eglu Cube or chicken run

- DE So bringen Sie die automatische Tür an Ihren Eglu Cube oder Ihr Hühnergehege an
- FR Comment fixer la Porte Automatique Omlet à l'Eglu Cube ou à l'enclos
- NL Het bevestigen van de automatische deur aan uw Eglu Cube of kippenren
- IT Come attaccare l'Auto Porta al vostro Eglu Cube o recinto per galline
- SE Hur du fäster din autodörr på din Eglu Cube eller hönsgård
- DK Sådan monteres den automatiske dør på dit Eglu Cube hønsesus eller din hønssegård
- NO Slik monterer du den automatiske døren på din Eglu Cube eller din hønssegård
- PL Jak zamontować Drzwi Automacyjne w Eglu Cube lub na wybiegu

### Eglu Cube Mk2 House

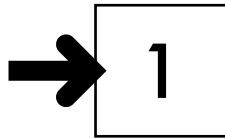
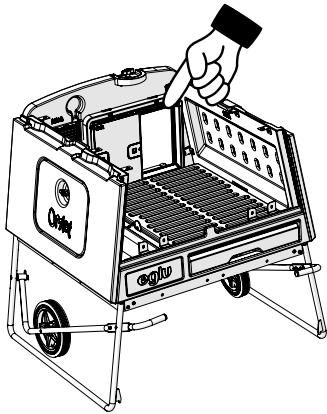

### Eglu Cube Mk1 House

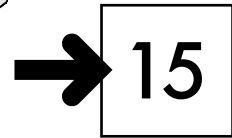
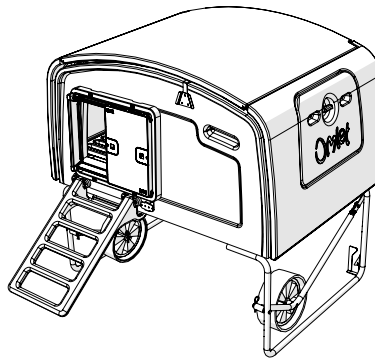

### Omlet Mesh:

Walk in Run  
Eglu Cube Mk1 & Mk2,  
Eglu Go,  
Eglu Go UP,  
Eglu Classic

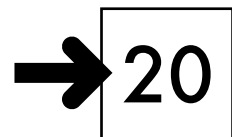
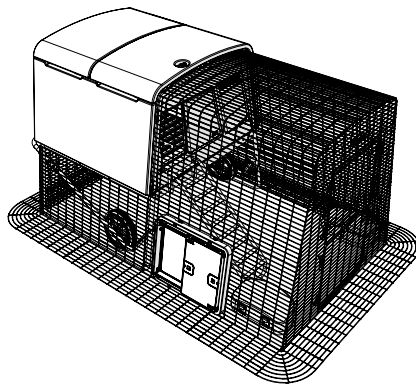

### Wood

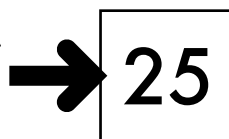
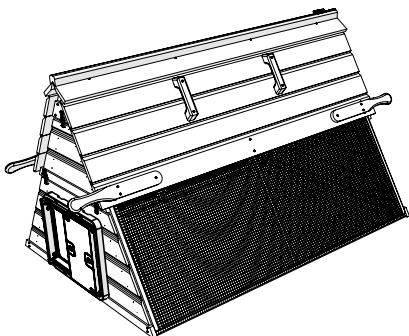

### Non-Omlet Mesh

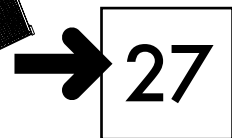
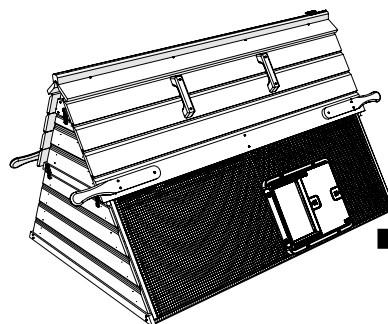

## Attach the door to Eglu Cube Mk2

DE Die Tür am Eglu Cube anbringen · FR Fixation de la porte à l'Eglu Cube · NL Bevestig de deur aan de Eglu Cube · IT Attaccare la Porta all'Eglu Cube · SE Sätt dörren på en Eglu Cube · DK Montering af døren på Eglu Cube · NO Montéring av døren på Eglu Cube · PL Zainstaluj Drzwi w kurniku Eglu Cube

1

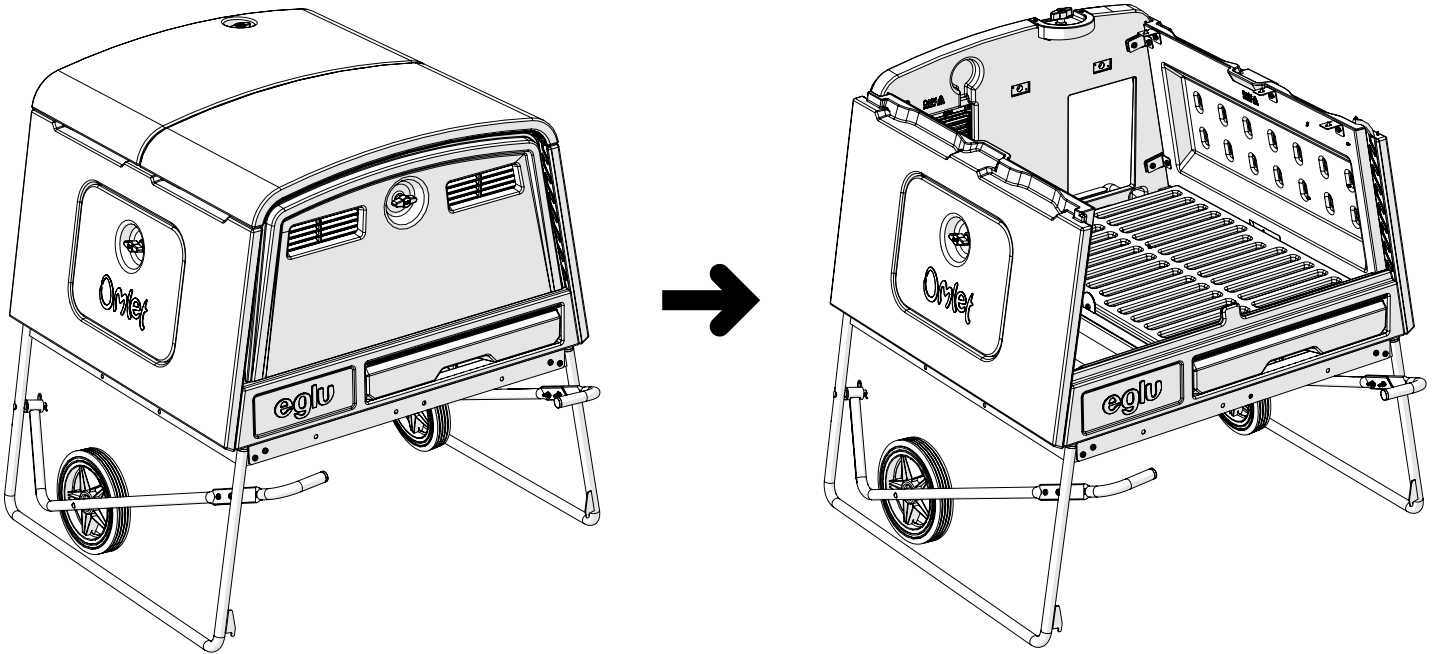

### Roof removal optional:

DE Dachentfernung ist optional · FR L'enlèvement du toit est facultatif · NL Dakverwijdering is optioneel · IT La rimozione del tetto è facoltativa · SE Takavlägsnande är valfritt · DK Tagtagning er valgfri · NO Takfjerning er valgfritt · PL Usuwanie dachu jest opcjonalne

2

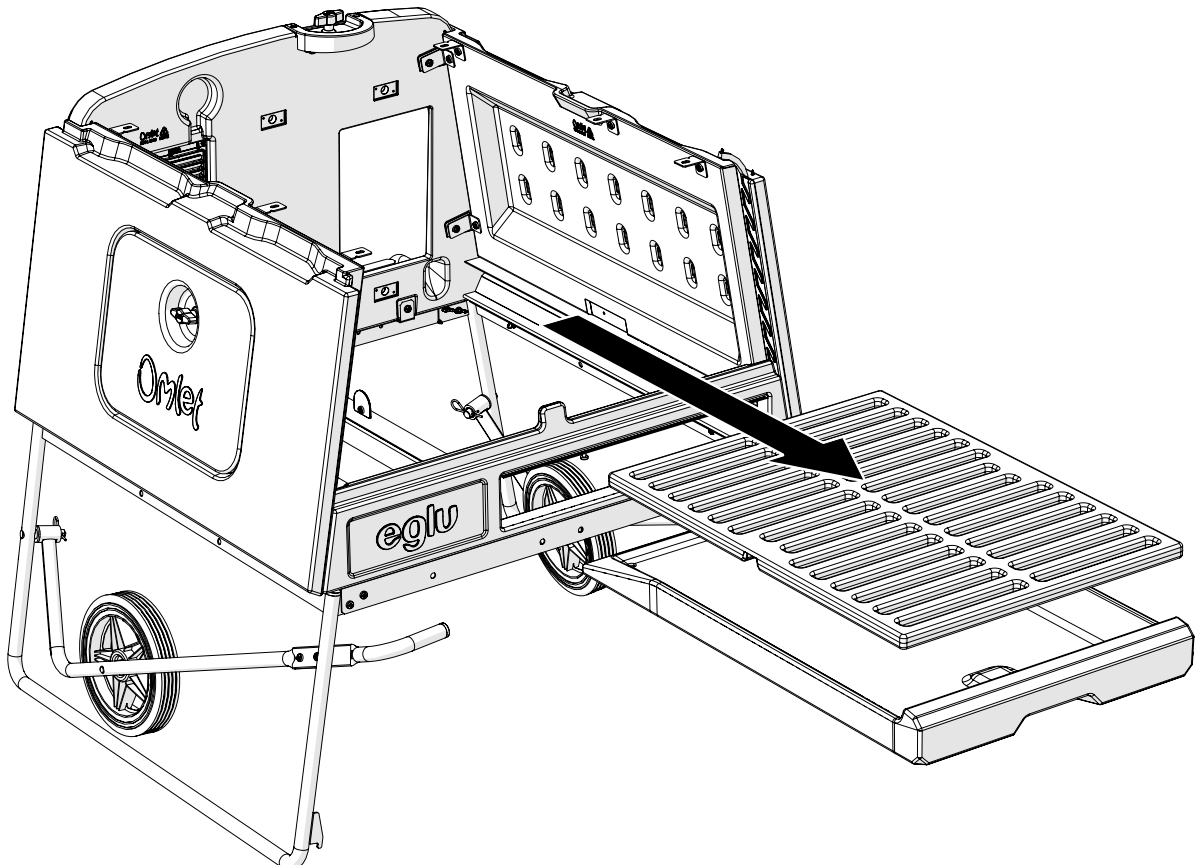

3

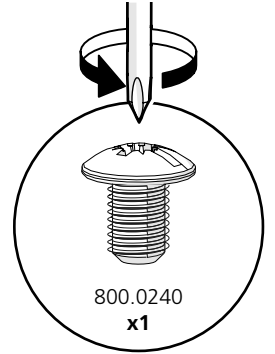
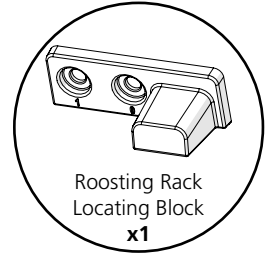
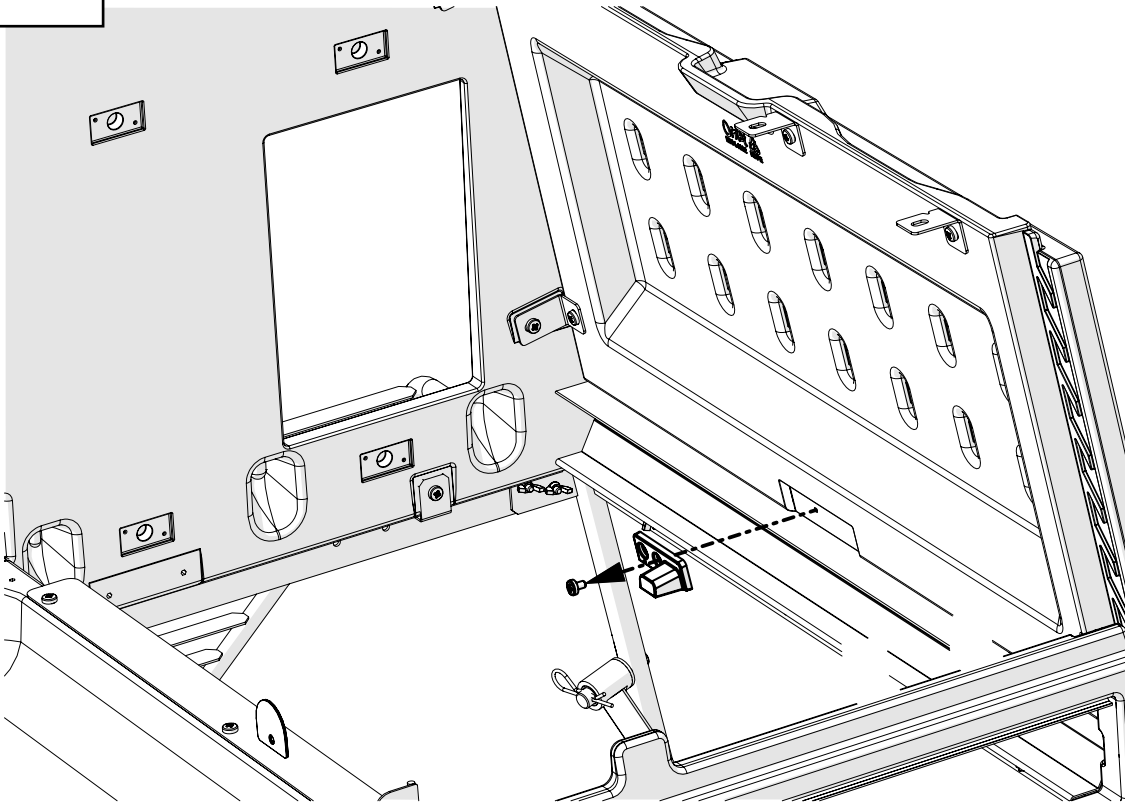

4

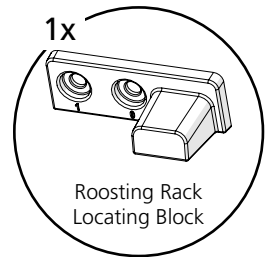
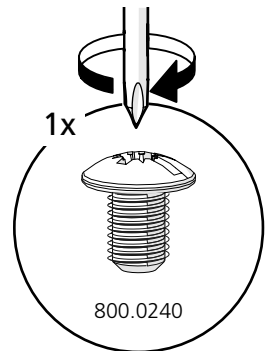
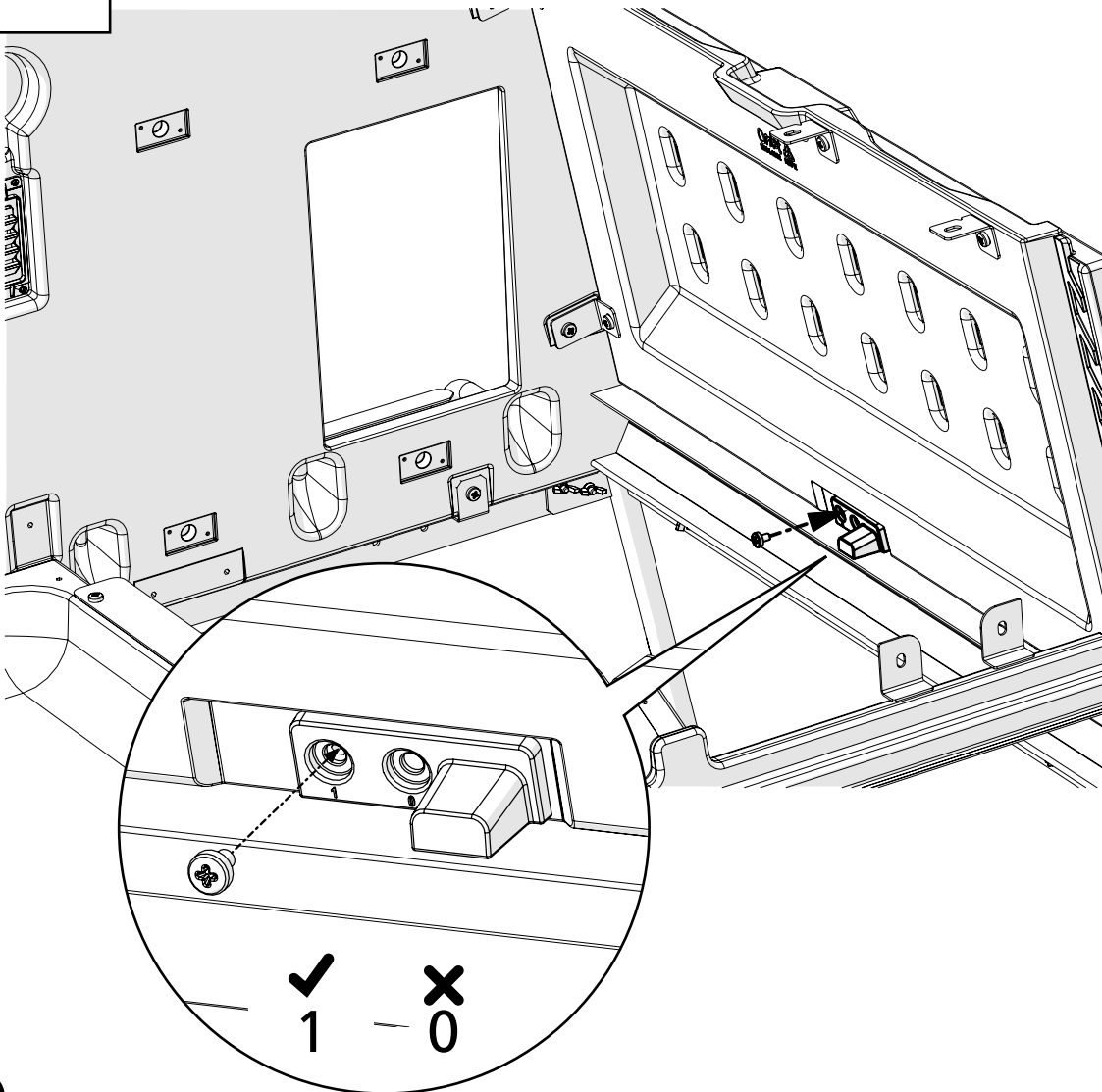

5

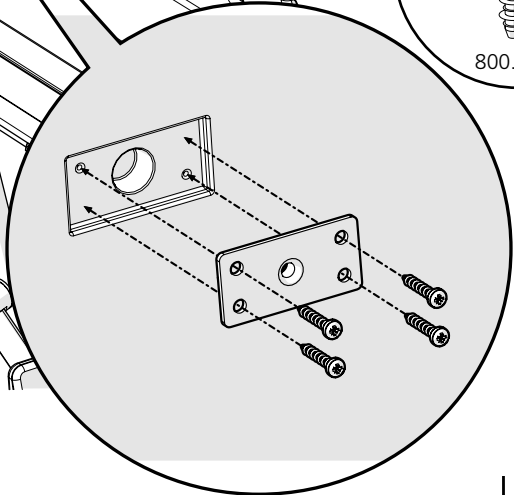
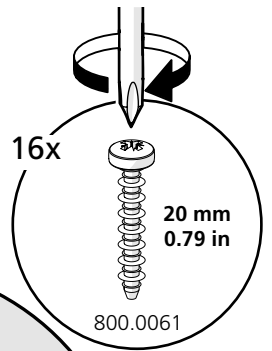
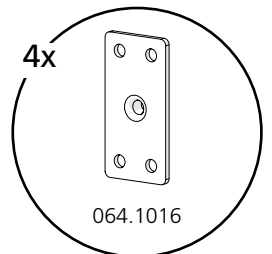
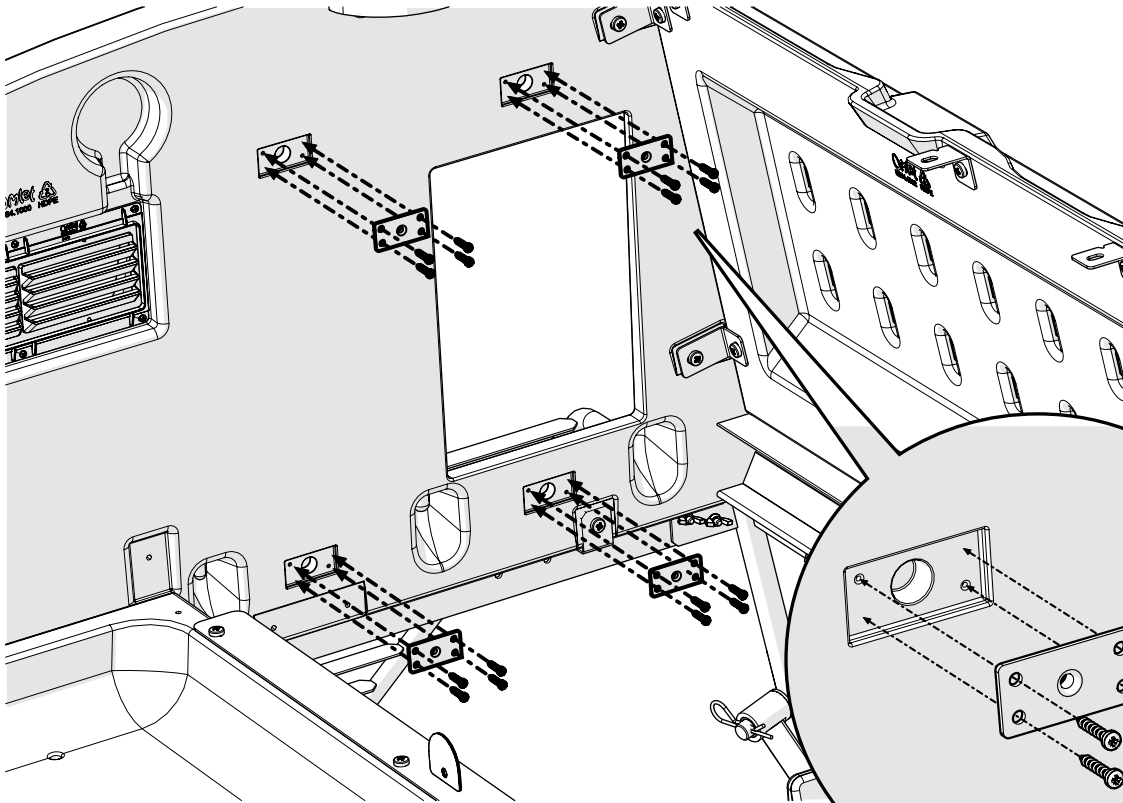

6

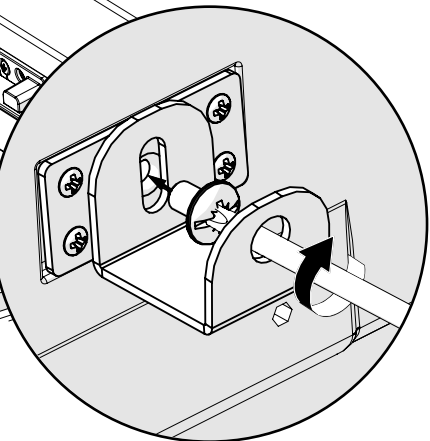
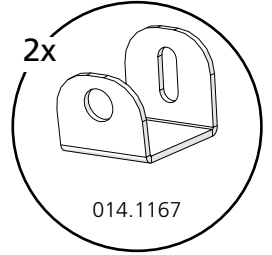
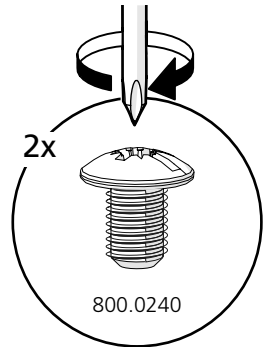
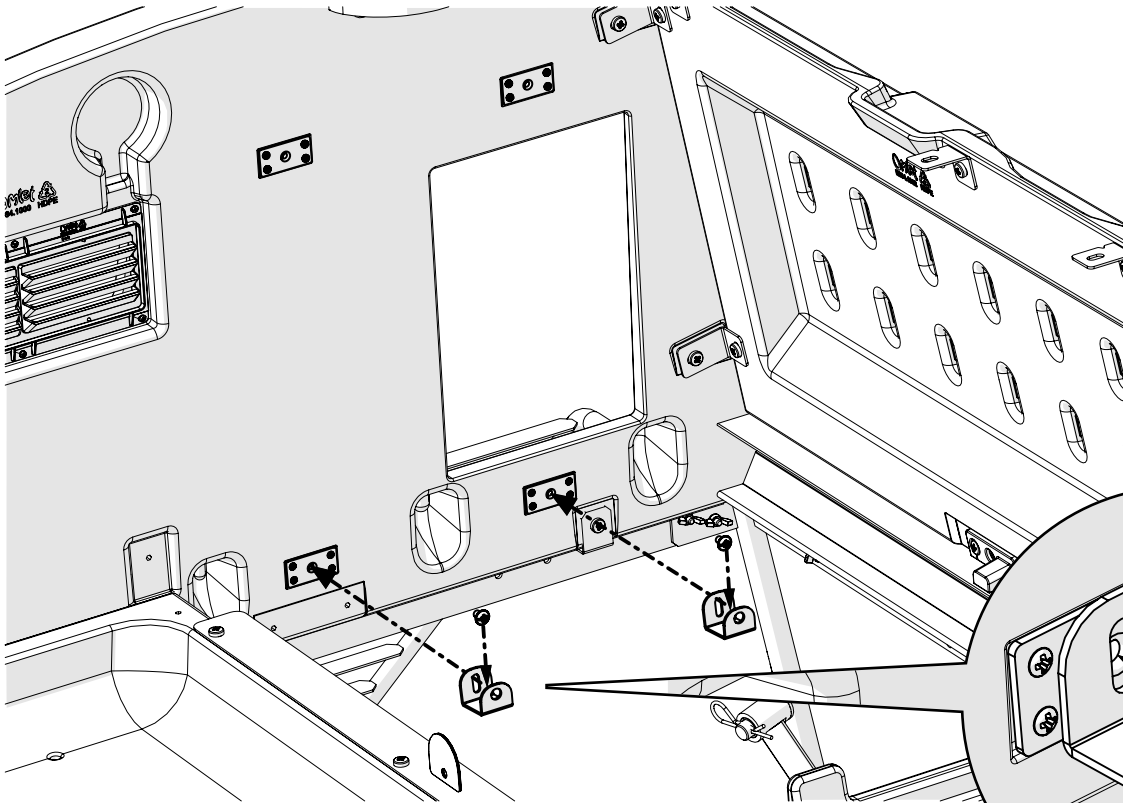

7

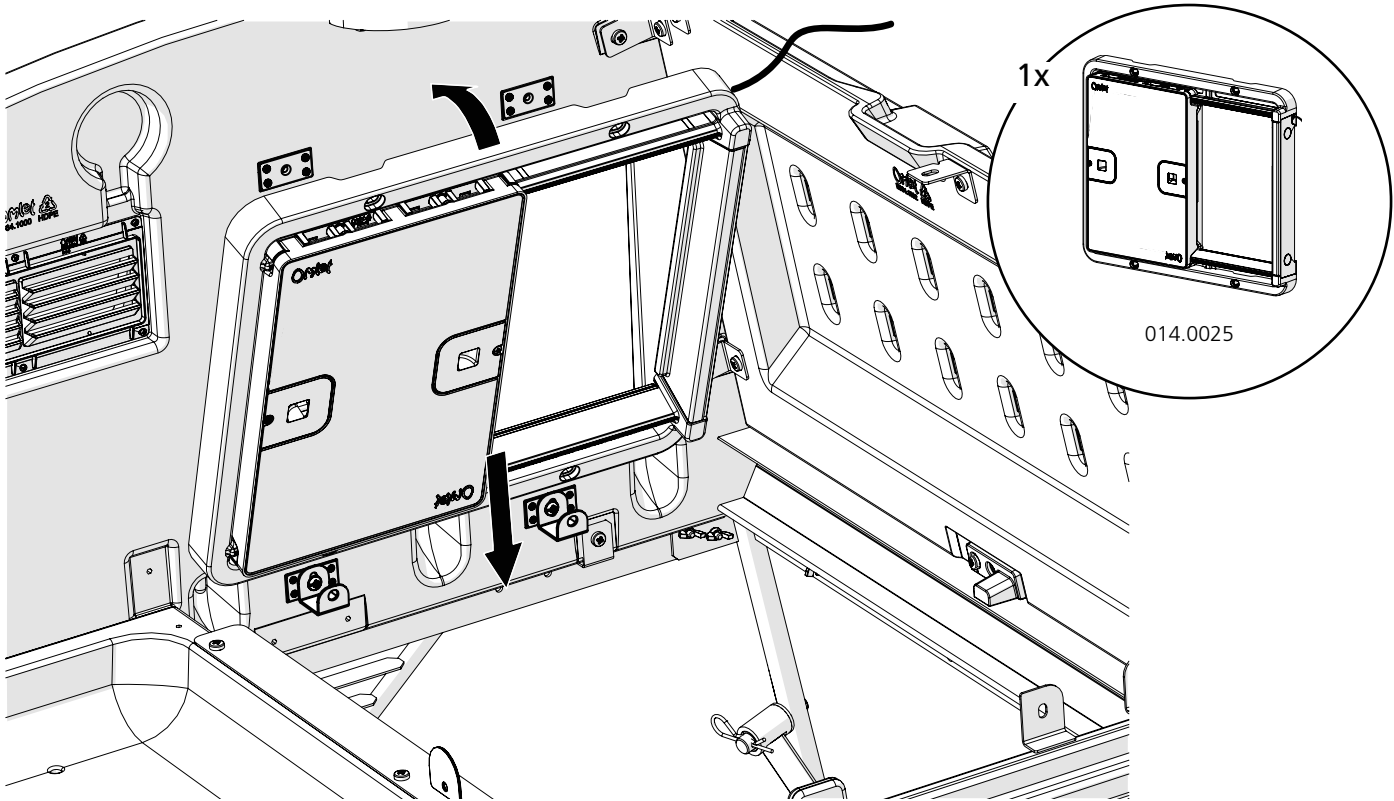

8

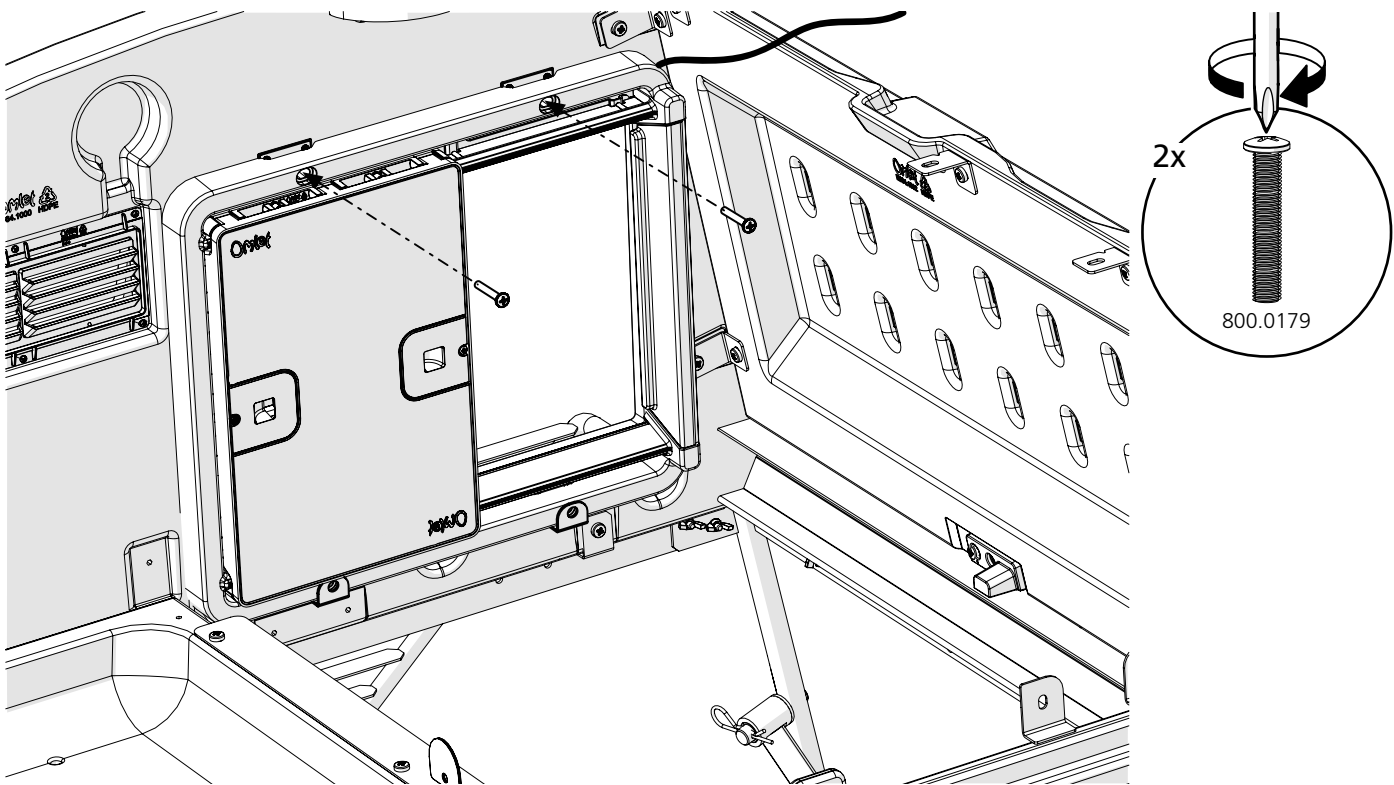

9

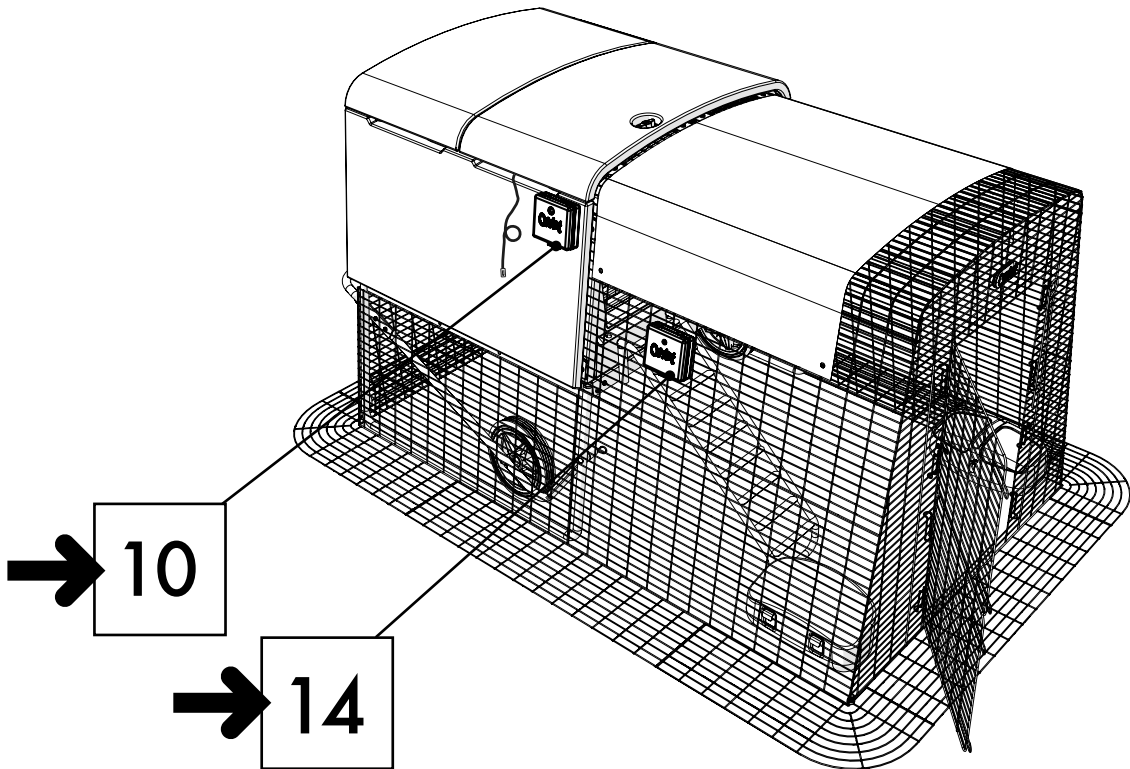
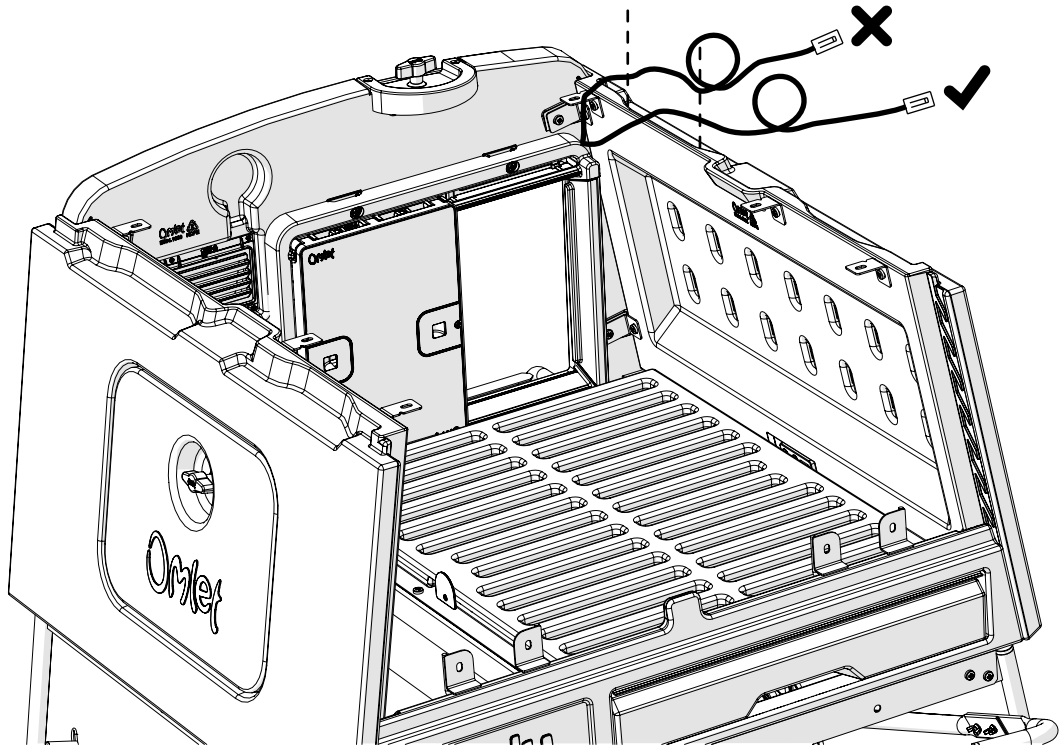

**10**

**If you haven't removed the roof you can remove one bolt at the front of the roof and pull the corner up allowing the bracket to slide on.**

**DE** Wenn Sie das Dach nicht entfernt haben, können Sie eine Schraube an der Vorderseite des Daches entfernen und die Ecke nach oben ziehen, damit die Halterung gleiten kann · **FR** Si vous n'avez pas retiré le toit, vous pouvez retirer un boulon à l'avant du toit et tirer le coin vers le haut pour permettre au support de glisser · **NL** Als u het dak niet hebt verwijderd, kunt u één bout aan de voorkant van het dak verwijderen en de hoek naar boven trekken zodat de beugel kan schuiven · **IT** Se non hai rimosso il tetto, puoi rimuovere un bullone nella parte anteriore del tetto e tirare l'angolo verso l'alto per far scorrere la staffa · **DK** Hvis du ikke har taget taget af, kan du fjerne en bolt på forsiden af taget og trække hjørnet op, så konsollen glider på · **NO** Hvis du ikke har fjernet taket, kan du fjerne en bolt på forsiden av taket og trekke hjørnet opp slik at braketten glir på · **PL** Jeśli nie zdjęto dachu, można wyjąć jedną śrubę z przodu dachu i pociągnąć za róg, umożliwiając przesuwanie się wspornika

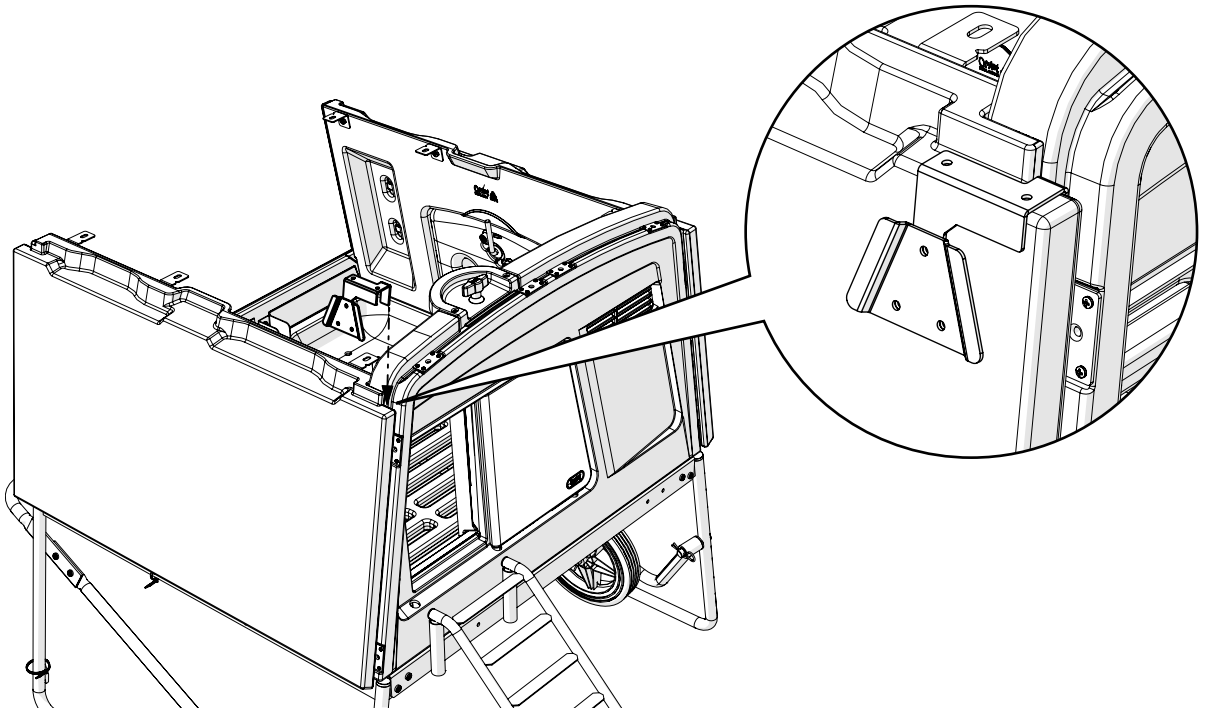
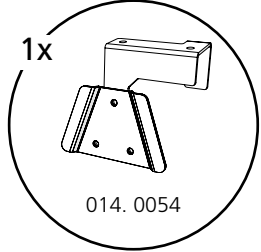
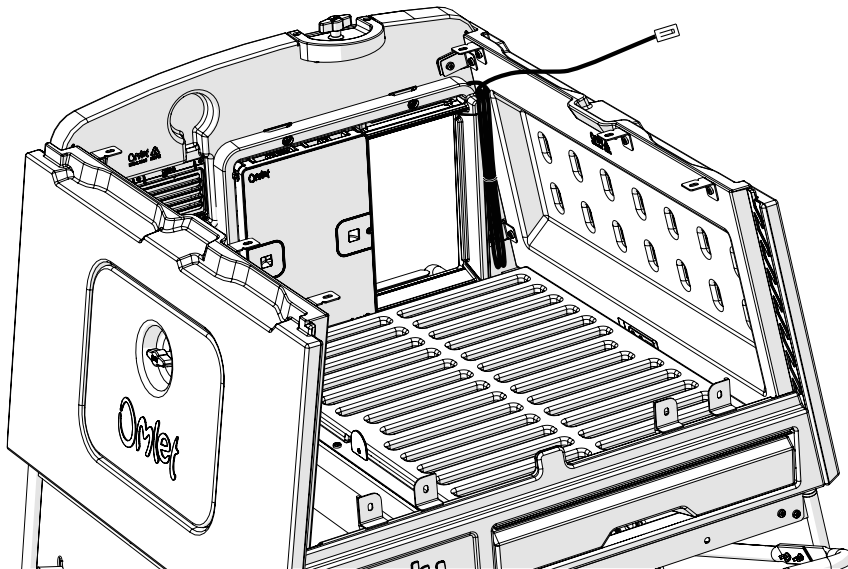
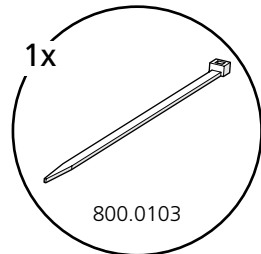
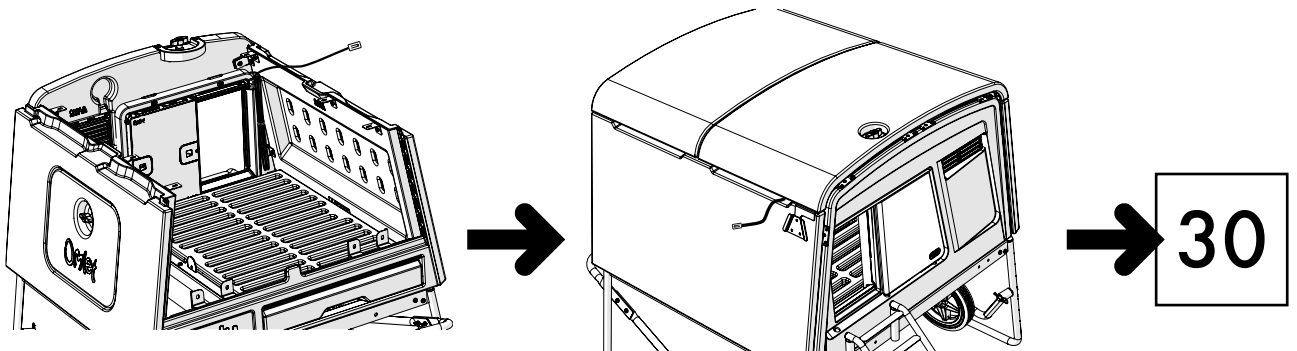
**11****12**

13

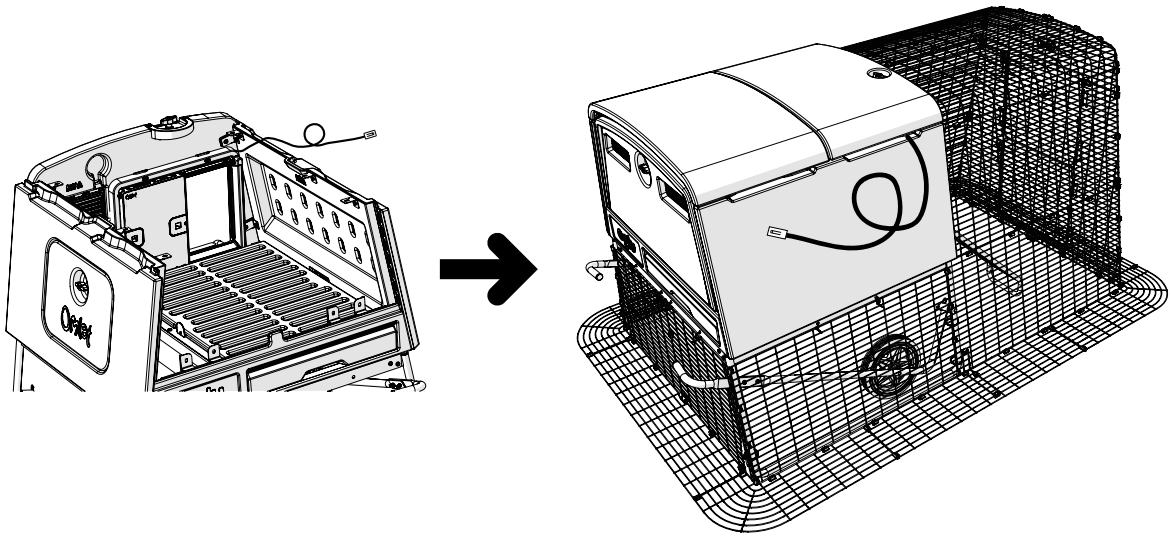

14

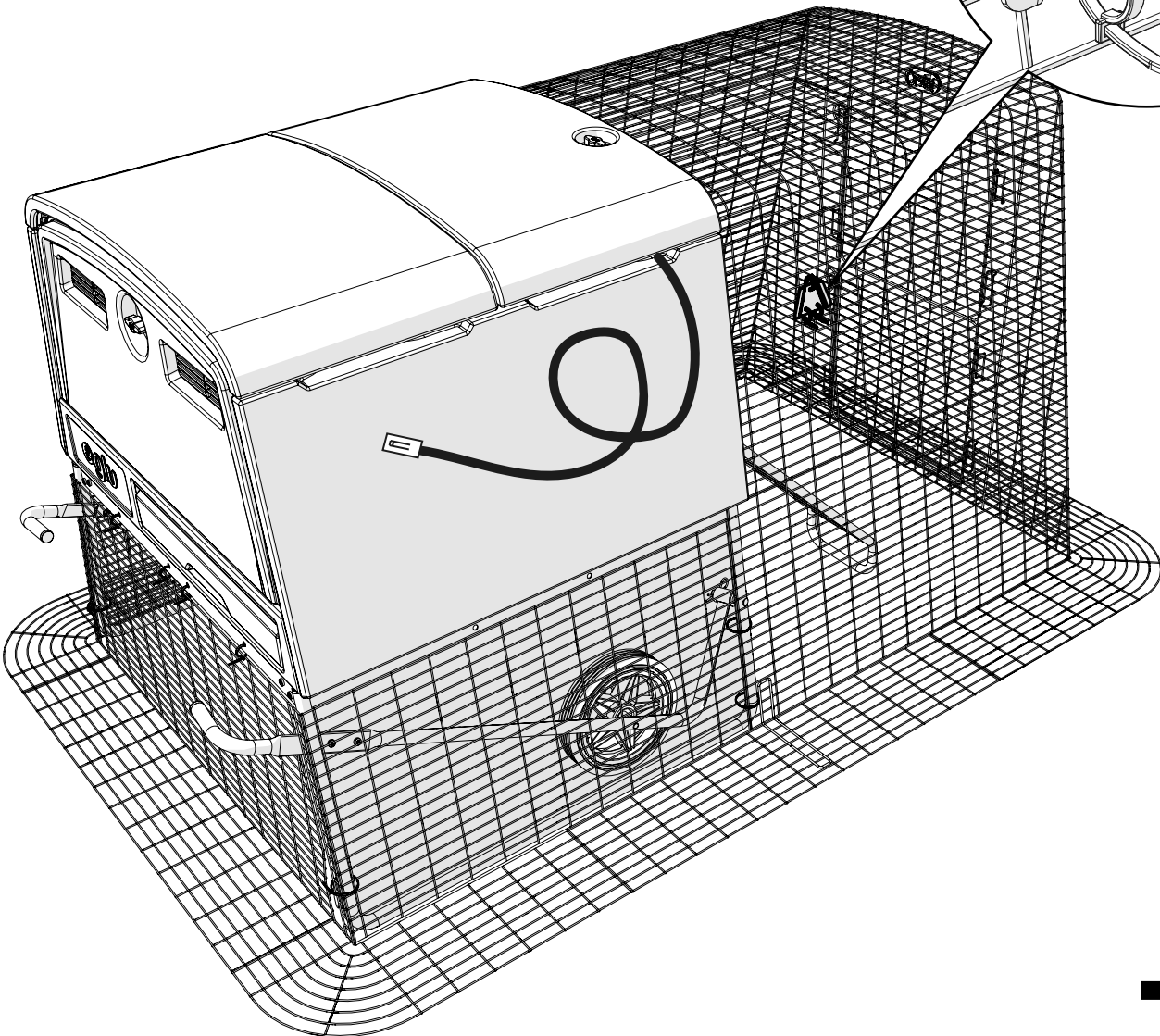
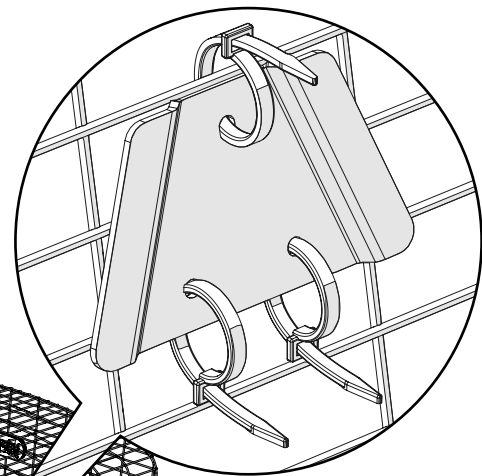
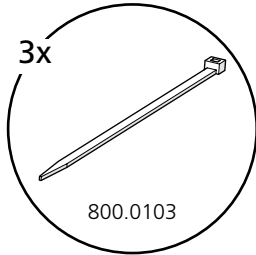
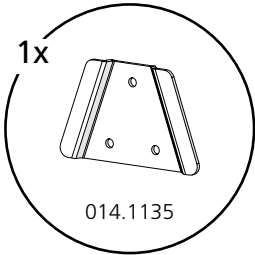

→ 30

15

Attach the door to Eglu Cube Mk1

DE Die Tür am Eglu Cube Mk1 anbringen · FR Fixation de la porte à l'Eglu Cube Mk1 · NL Bevestig de deur aan de Eglu Cube Mk1 · IT Attaccare la Porta all'Eglu Cube Mk1 · SE Sätt dörren på en Eglu Cube Mk1 · DK Montering af døren på Eglu Cube Mk1 · NO Monterings av døren på Eglu Cube Mk1 · PL Zainstaluj Drzwi w kurniku Eglu Cube Mk1

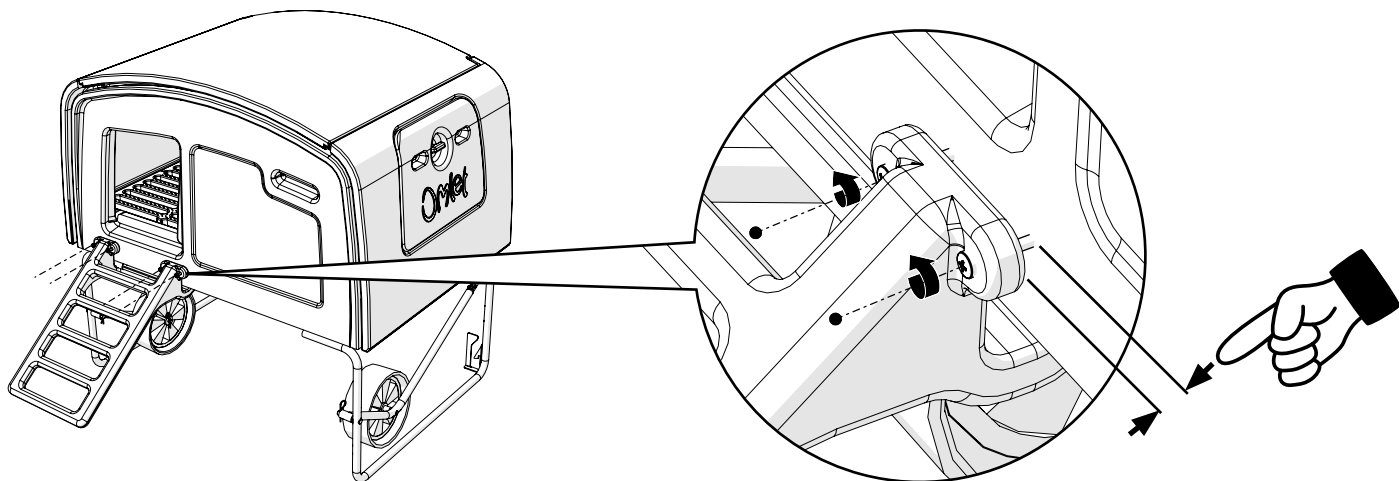

16

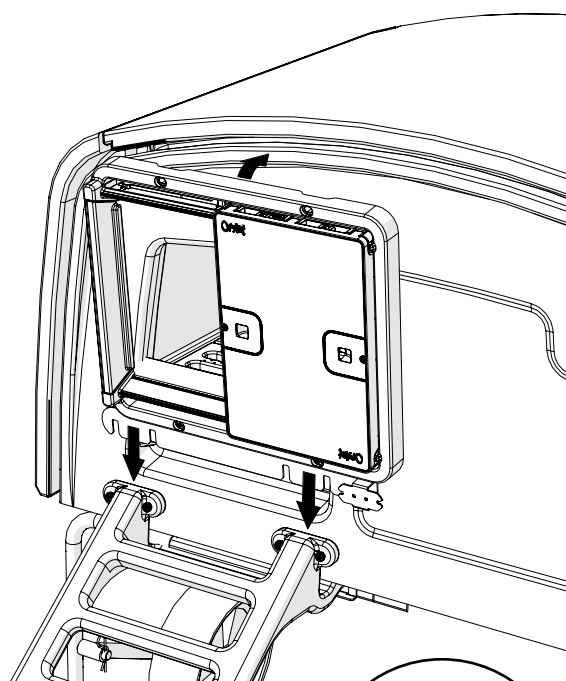
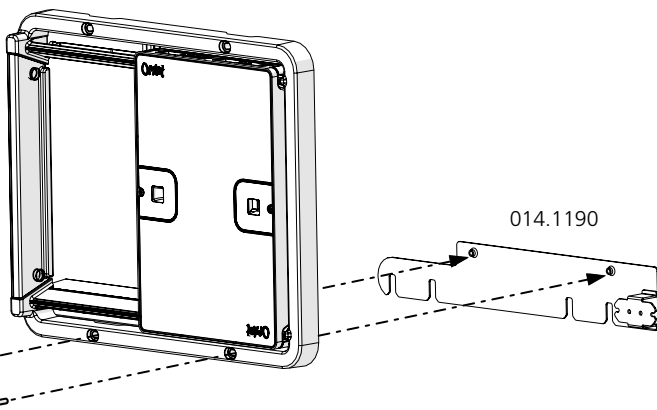
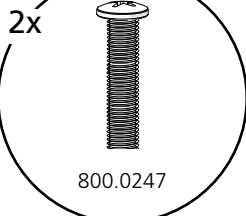

17

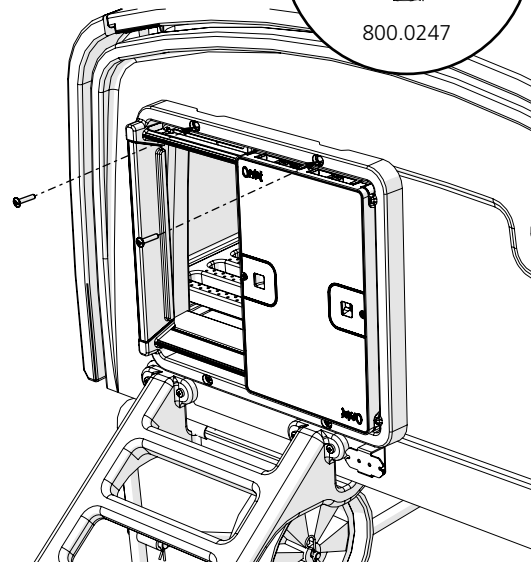
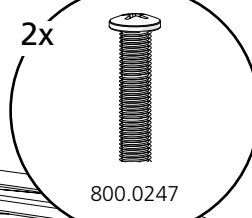
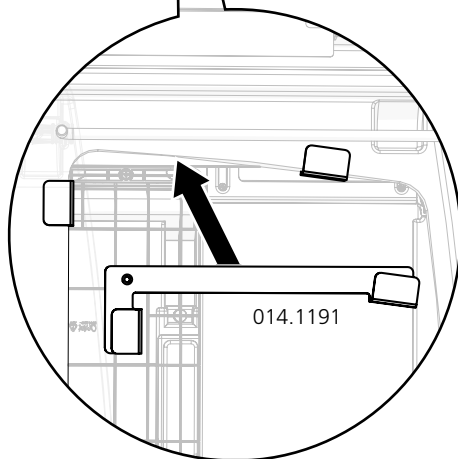
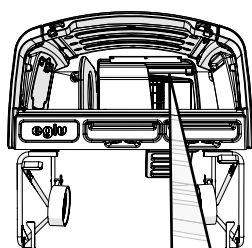

18

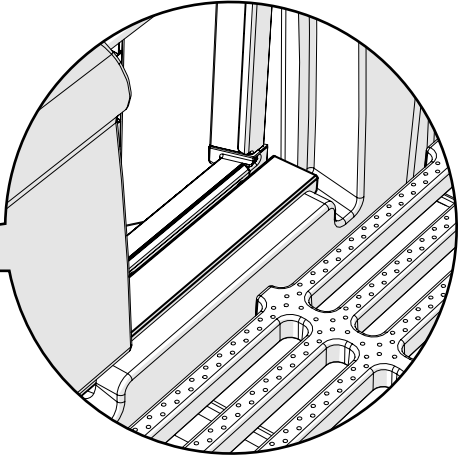
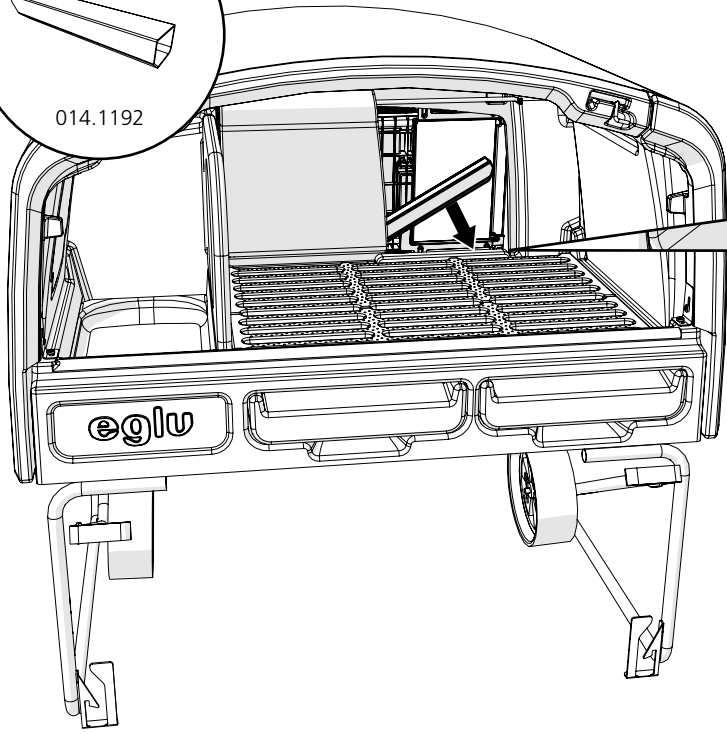
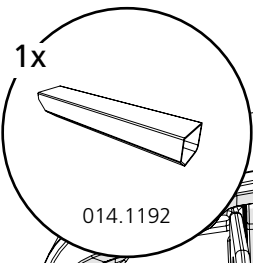

19

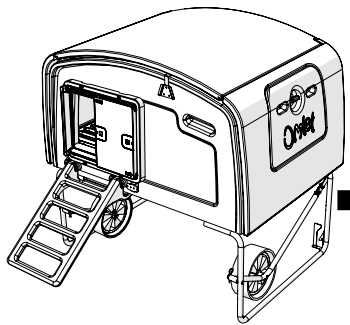
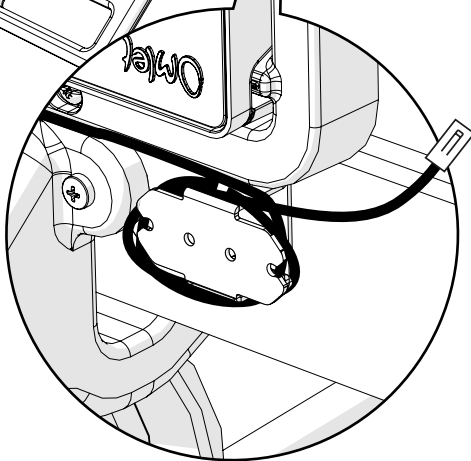
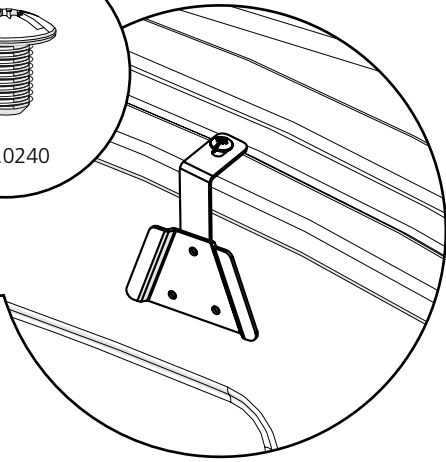
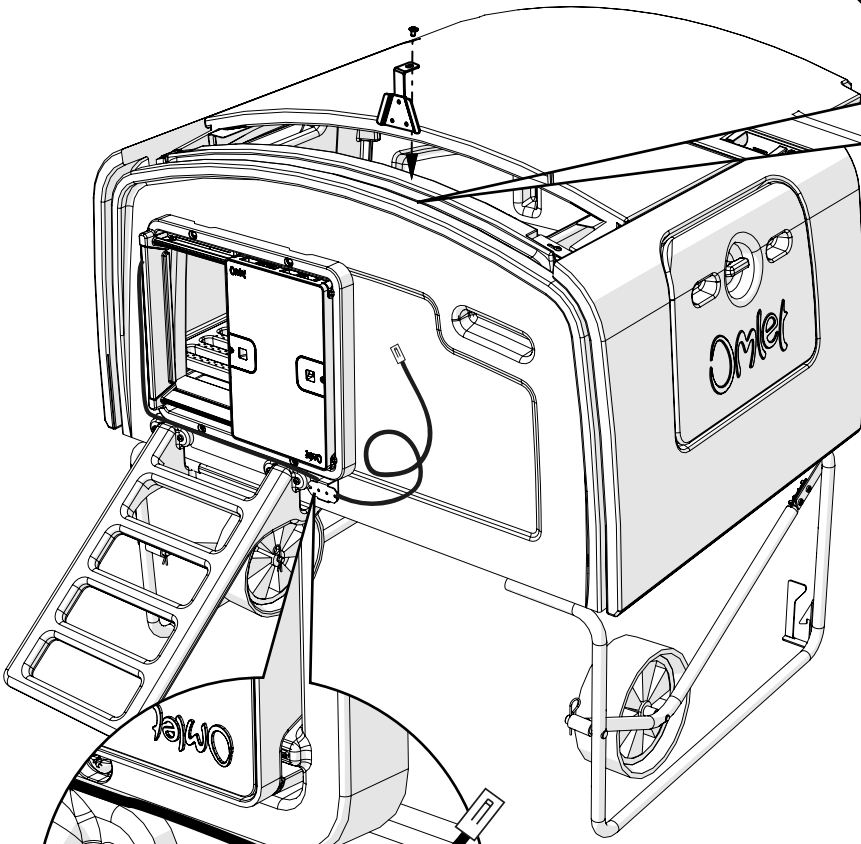
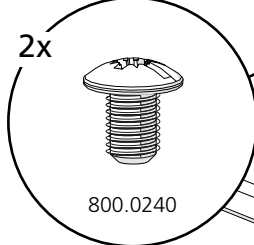

→ 30

# 20

## Attach the door to Omlet mesh

DE Anbringen des Tür an gitter, welches von Omlet stammt · FR Fixation du cadre sur filet Omlet · NL Bevestiging van het frame aan het Omlet net · IT Attaccare la Porta al pannello Omlet · SE Sätt dörren på nät från Omlet · DK Montering af døren på hønsenet fra Omlet · NO Montéring av døren på netting fra Omlet · PL Zainstaluj Drzwi na kratownicy Omlet

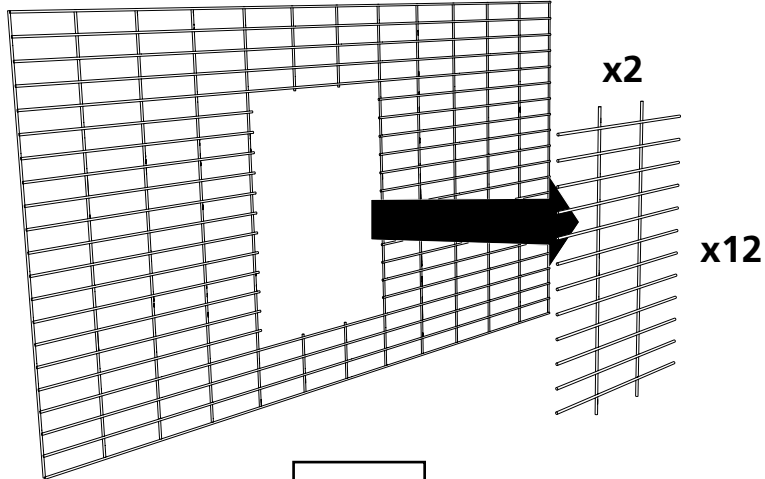
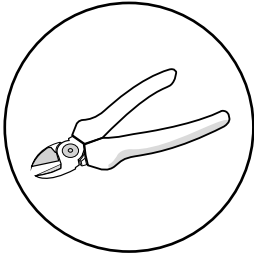

# 21

2x



810.1064

Mesh Edge Protector 215mm

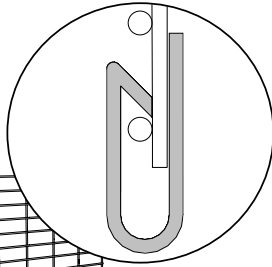

# 22

2x



810.1065

Mesh Edge Protector 300mm

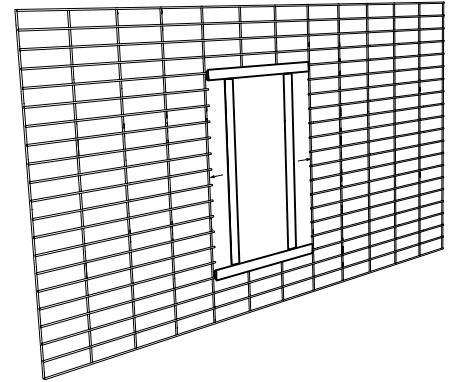

# 23

4x



800.0040

4x

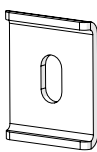

810.0245

4x



800.0179

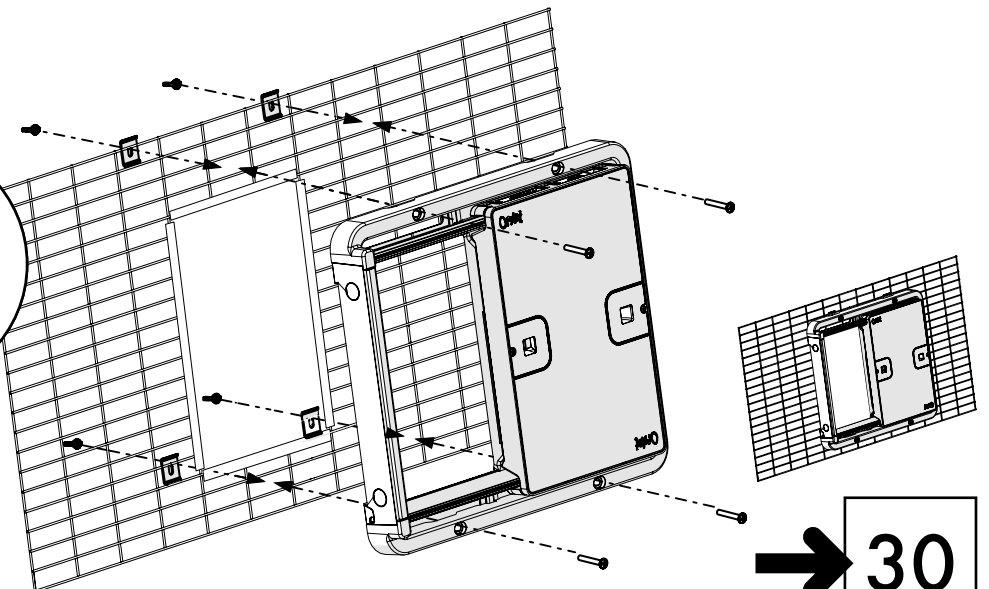

# 30

# 24

## Attaching the Door Frame to Wood

DE Anbringen des Türrahmens an Holz · FR Fixation du cadre sur un clapier en bois · NL Bevestigen van frame aan hout  
 · IT Come fissare il pannello del tunnel ad un pannello in legno · SE Fäst ram på trä · DK Montering af ramme på træ  
 · PL Montaż Ramy na drewnie · NO Fest rammen til trevirke

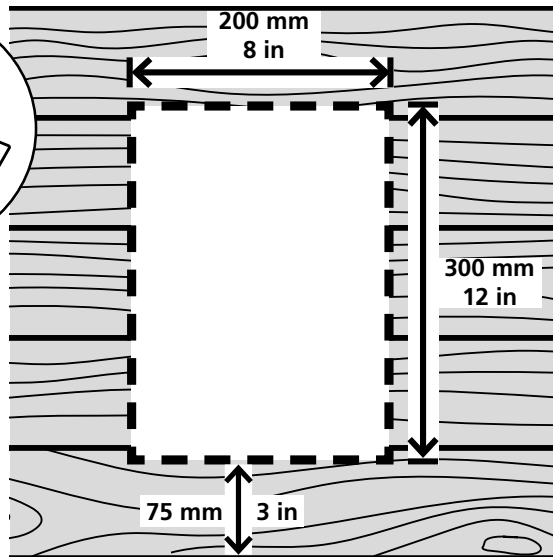
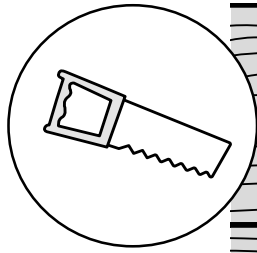

# 25

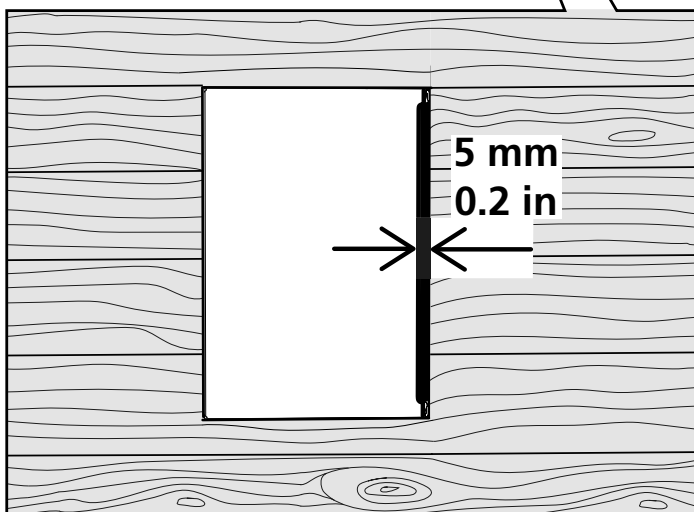
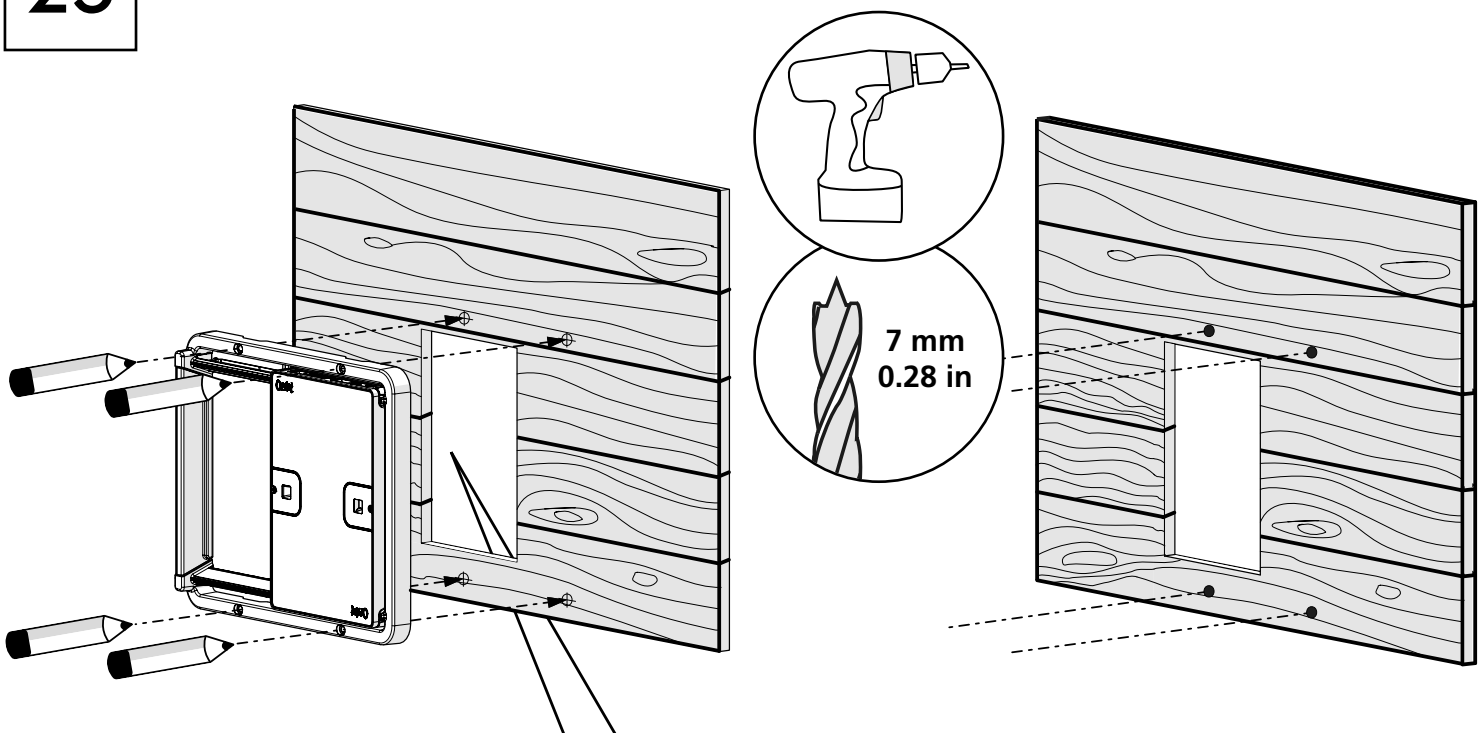

### 5mm overlap allows safety sensor to function

- DE 5 mm Überlappung ermöglicht die Funktion des Quetschdetektors
- FR Le bord de la structure doit dépasser de 5mm pour fonctionner correctement
- NL 5mm overlapping zorgt ervoor dat de knel-detector kan functioneren
- IT Perché la fotocellula funzioni far sporgere di 5mm
- SE 5mm överlappning gör att säkerhetssensorn fungerar
- DK 5mm overlap gør det muligt for sikkerhedssensoren at fungere
- NO 5 mm overlapping gjør at sikkerhetssensoren vil fungere
- PL Czujnik bezpieczeństwa powinien wystawać 5mm poza framugę

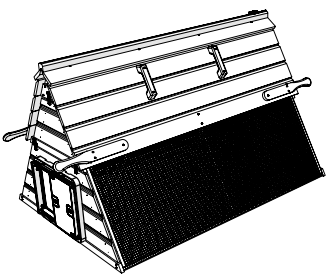
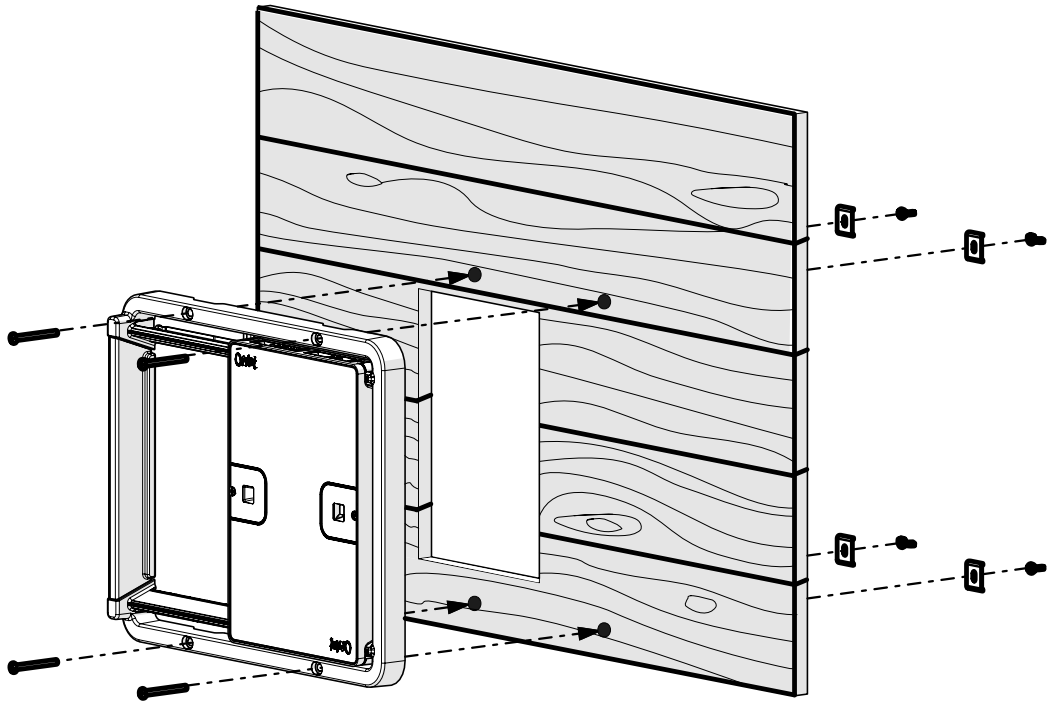
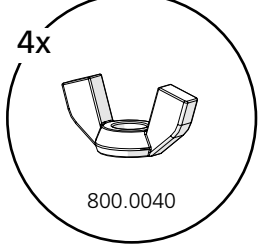
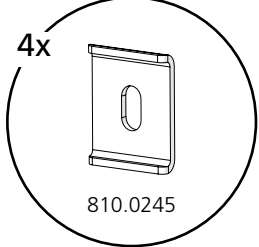
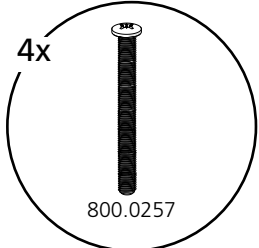

**27****Attaching the Door Frame to non Omlet mesh**

DE Anbringen des Türrahmens an gitter, welches nicht von Omlet stammt · FR Fixation du cadre sur filet d'une marque autre que Omlet · NL Bevestiging van het frame aan het net, niet van Omlet · IT Come fissare il pannello del tunnel ad un pannello on Omlet · SE Fäst ram på nät som inte är från Omlet · DK Montering af ramme på hønsenet som ikke er fra Omlet · PL Montaż Ramy na kratownica inna niż z wybiegów Omlet · NO Vedlegg av dørrammen til netting ikke fra Omlet

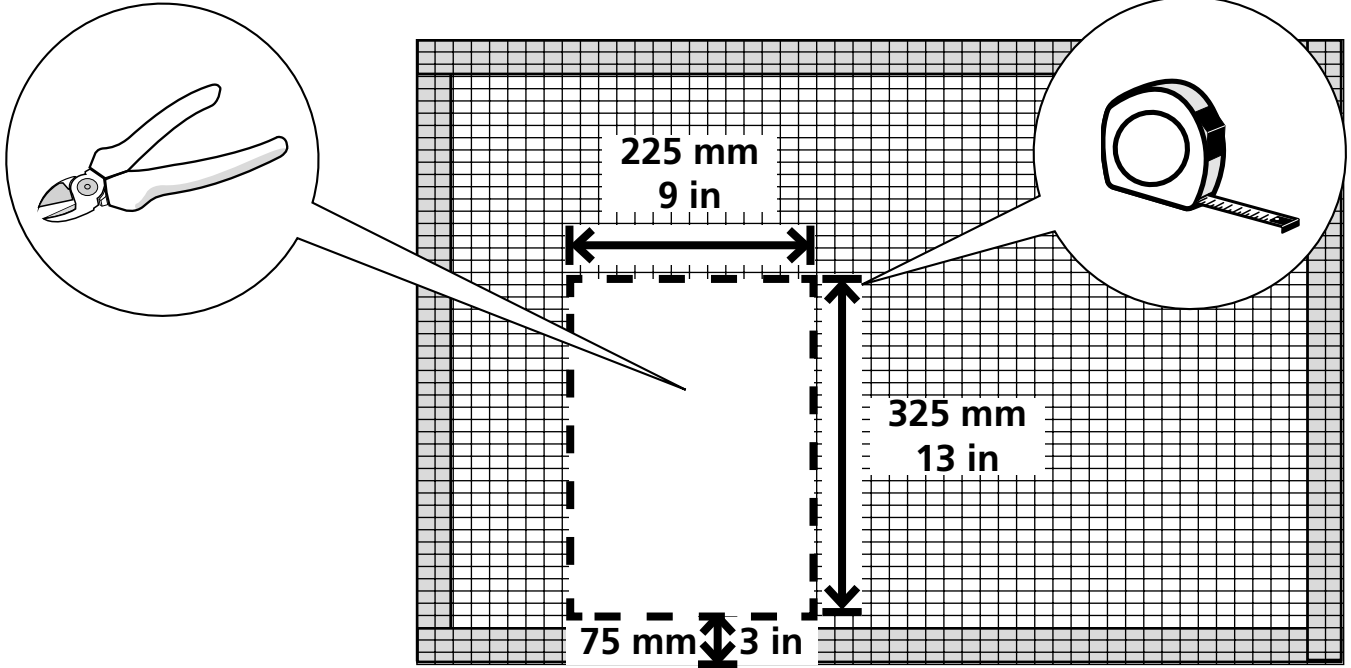
**28**

4x

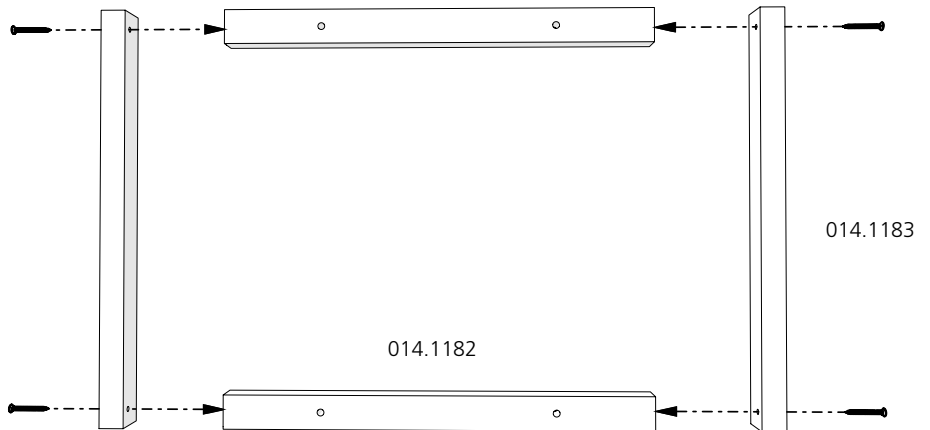
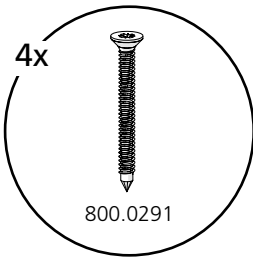
**29**

4x

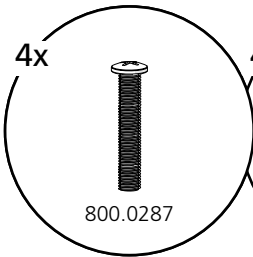

4x

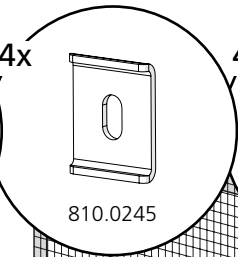

4x

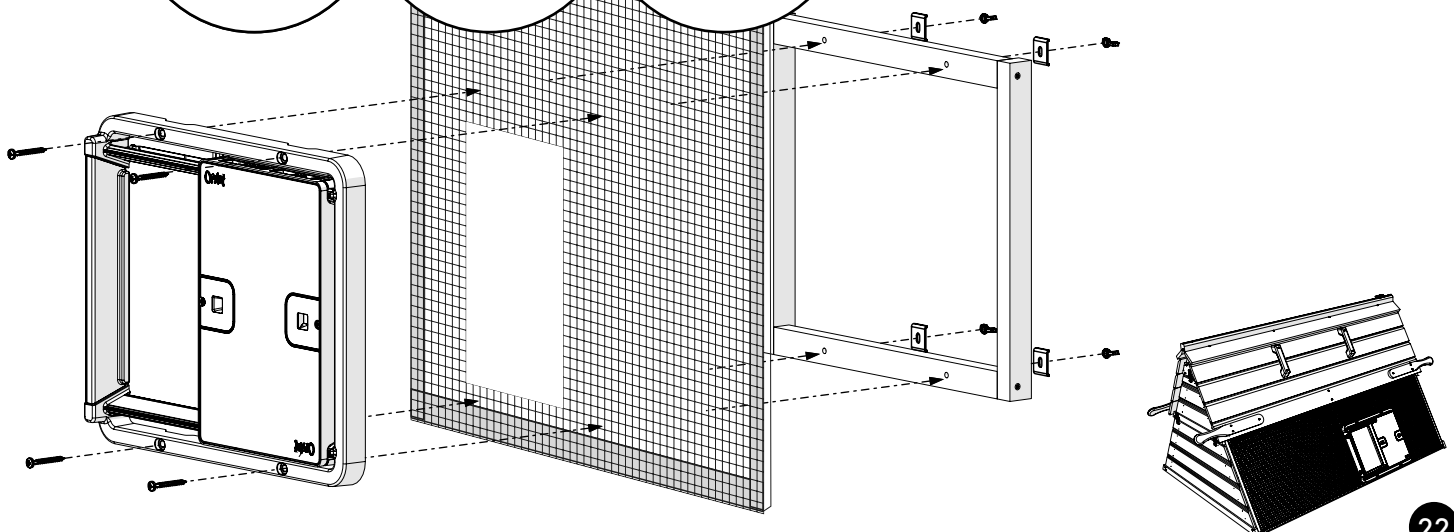
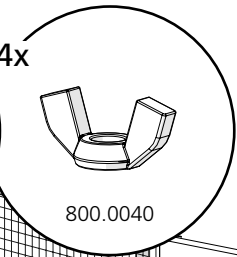

## Assemble the control panel

DE Den Steuerungskasten anbringen · FR Assemblage du tableau de bord · NL Bevestig het bedieningspaneel · IT Assemblare il Pannello di Controllo · SE Sätt ihop kontrollpanelen · DK Saml kontrolpanelet · NO Sett sammen kontrollpanelet · PL Składanie Panelu Sterowania

30

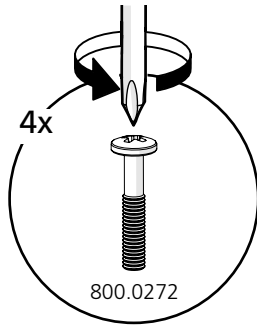

014.0030

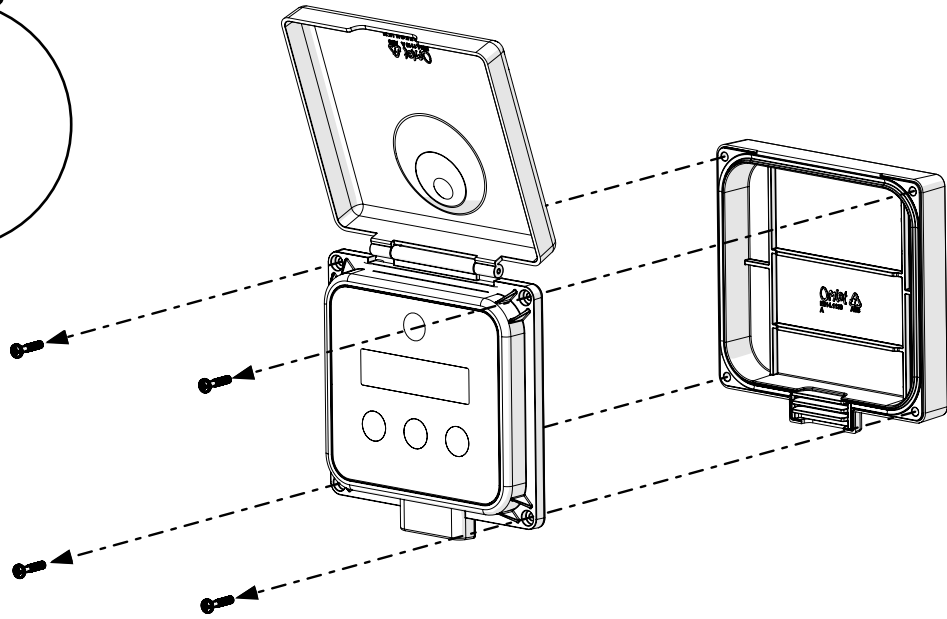

31

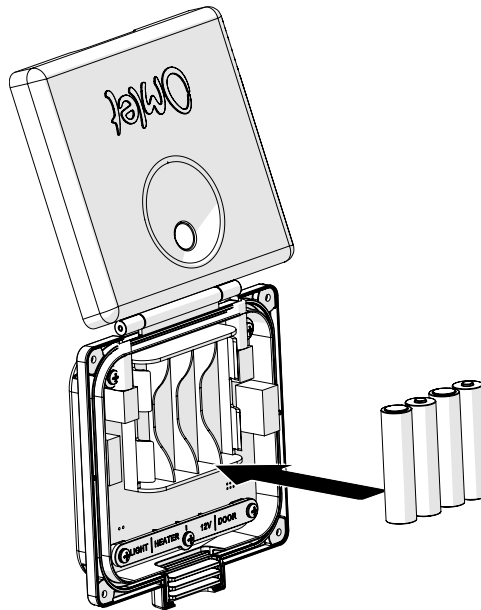
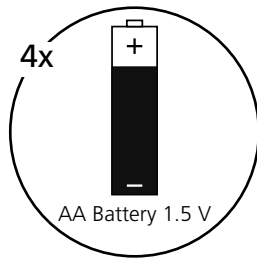

32

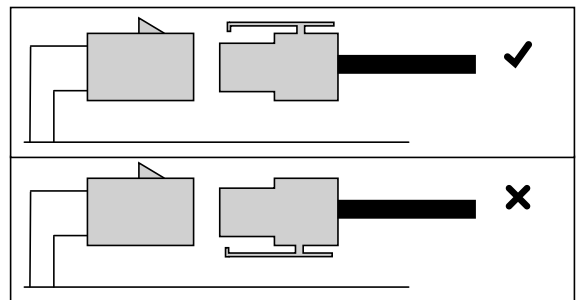
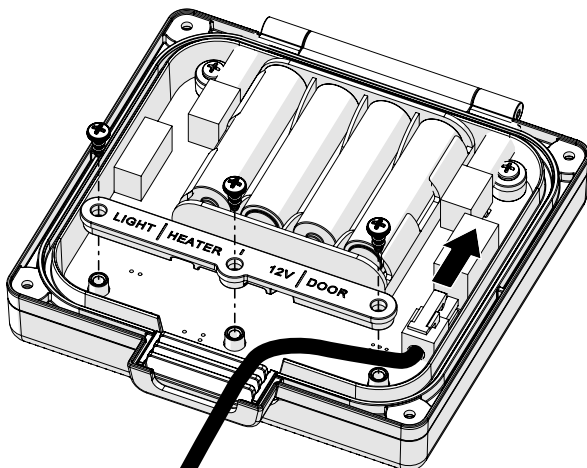

If you have a Coop Light, refer to Coop Light instruction manual now.

- DE Wenn Sie ein "Coop Light" haben, lesen Sie bitte die "Coop Light" Bedienungsanleitung.
- FR Si vous disposez d'un "Coop Light", reportez-vous au mode d'emploi "Coop Light" maintenant.
- NL Als u een "Coop Light" hebt, raadpleegt u nu de bedieningshandleiding "Coop Light".
- IT Se hai una "Coop Light", consulta ora il manuale di istruzioni "Coop Light".
- SE Om du har en "Coop Light", se "Coop Light" instruktionsboken nu.
- DK Hvis du har en "Coop Light", se nu "Coop Light" instruktionsmanualen.
- NO Hvis du har en "Coop Light", se "Coop Light" bruksanvisning nå.
- PL Jeśli masz "Coop Light", zapoznaj się teraz z instrukcją "Coop Light".

33

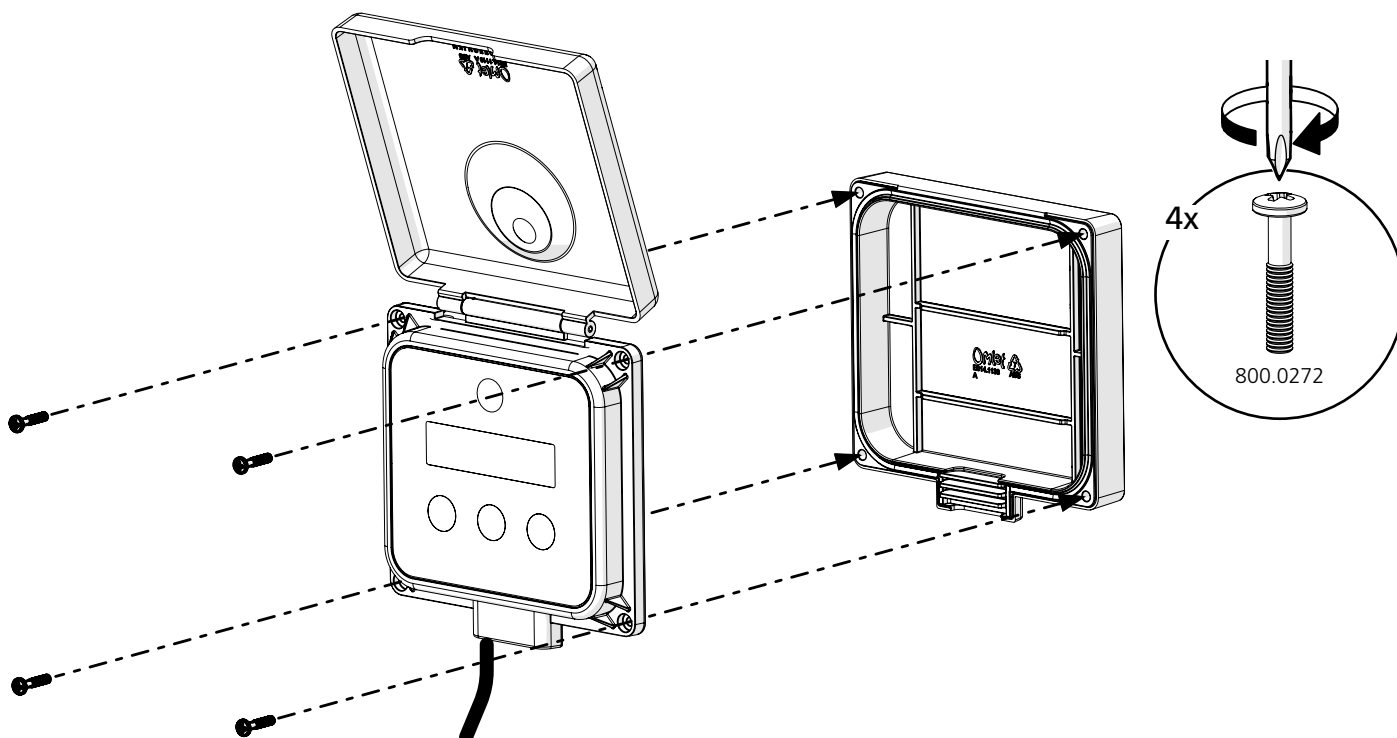

· DE Den Steuerungskasten befestigen · FR Fixation du tableau de bord · NL Bevestig het bedieningspaneel  
 · IT Montare il Pannello di Controllo · SE Montera kontrollpanelen · DK Montering af kontrolpanelet  
 · NO Montéring av kontrollpanelet · PL Montaż Panelu Sterowania

Mount the Control Panel so that the Light Sensor can receive natural light throughout the day.

- DE Bringen Sie den Steuerungskasten so an, dass der Lichtsensor natürliches Licht über den Tag empfangen kann.
- FR Lorsque vous fixez le tableau de bord, assurez-vous que le capteur soit bien exposé à la lumière.
- NL Bevestig het bedieningspaneel zo dat de lichtsensor gedurende de dag natuurlijk licht kan opvangen.
- IT Montare il Pannello di Controllo facendo attenzione che il Sensore di Luminosità riceva sempre luce naturale durante tutto il giorno.
- SE Sätt kontrollpanelen så att ljussensorn kan få naturligt ljus under hela dagen.
- DK Monter kontrolpanelet, så lyssensoren kan modtage dagslys hele dagen.
- NO Fest kontrollpanelet slik at lyssensoren står i dagslys hele dagen.
- PL Zamontuj Panel Sterowania w takim miejscu, aby naturalne światło docierało w ciągu dnia do czujnika.

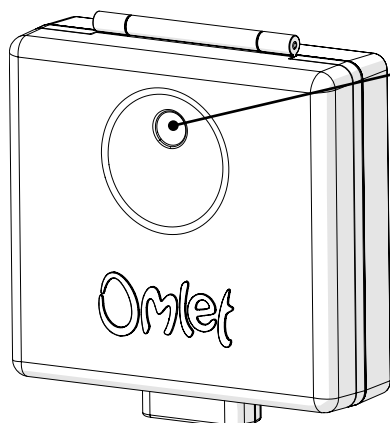

### Light Sensor

- DE Lichtsensor
- FR Capteur de lumière
- NL Lichtsensor
- IT Sensore Luminosità
- SE Ljussensor
- DK Lyssensor
- NO Lyssensor
- PL Czujnik światła

Do not put the Control Panel under cover.

- DE Bringen Sie den Steuerungskasten nicht unter einer Plane oder sonstigen Abdeckung an.
- FR Ne recouvrez jamais le tableau de bord.
- NL Bedek het bedieningspaneel niet.
- IT Non posizionare il Pannello di Controllo sotto coperture o rivestimenti
- SE Sätt inte kontrollpanelen på en täckt plats.
- DK Undlad at sætte kontrolpanelet på et afdækket område.
- NO La ikke kontrollpanelet være tildekket
- PL Nie umieszczaj Panelu Sterowania pod przykryciem.

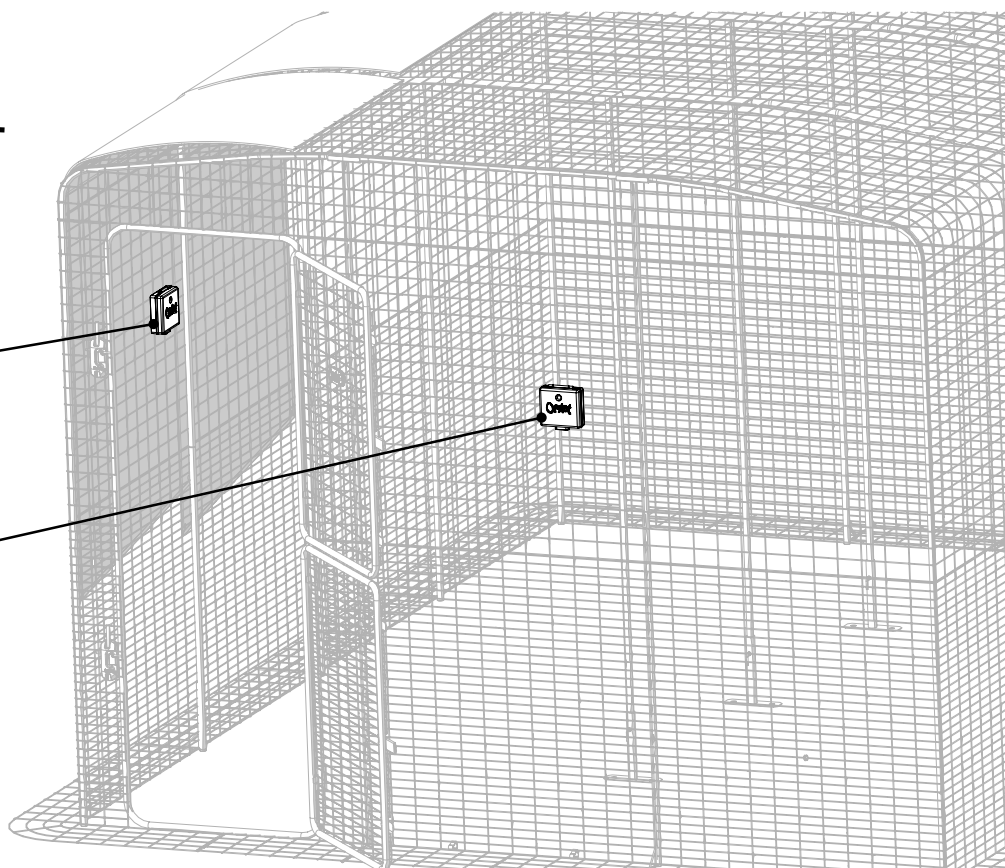
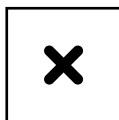
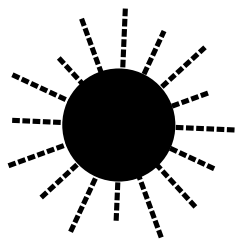

35

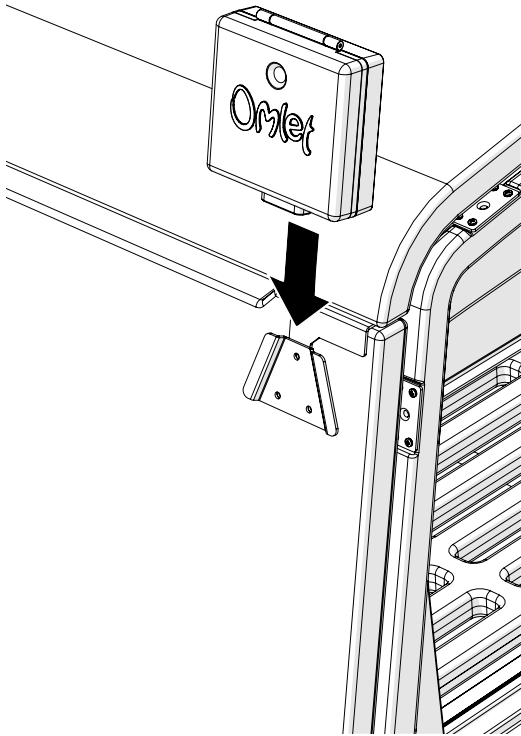

→ 37

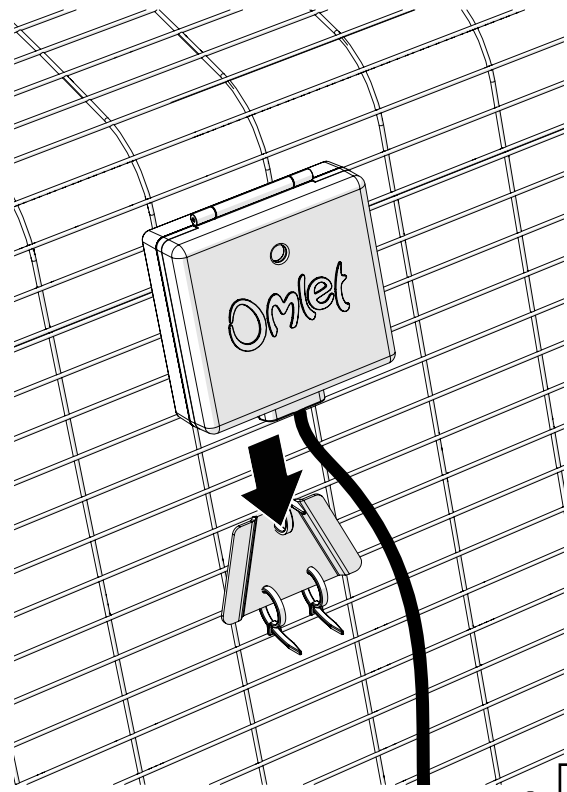

→ 36

36

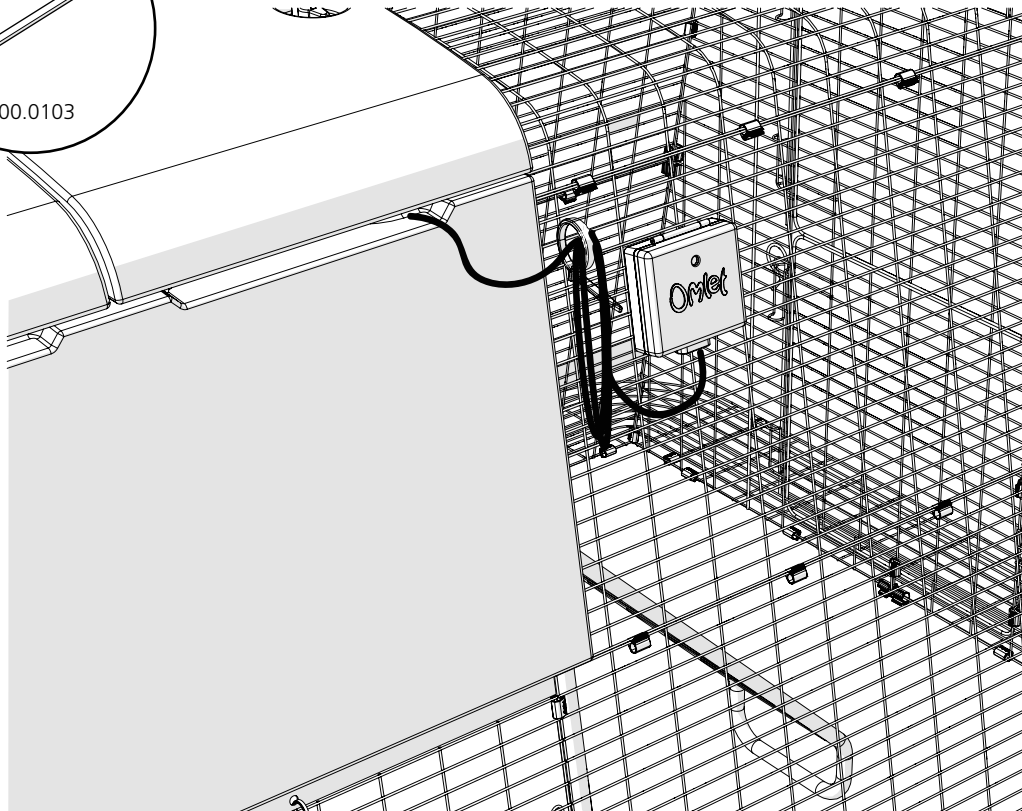
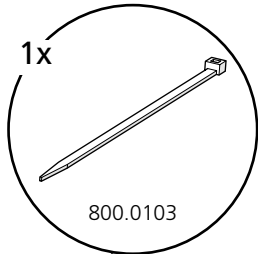

· DE Notmodus · FR En cas de dysfonctionnement · NL Noodmodus bij falen · IT Sistema di apertura di emergenza · SE Öppna dörren i nödläge · DK Åbning af døren i nødtilfælde · NO Åpning av døren ved feilfunksjon · PL Awaryjne otwieranie drzwi

In the event that  
 1) the motor fails,  
 2) the battery goes flat,  
 3) or there is any other blockage  
 you can move the door freely by releasing the rack.

- DE Für den Fall dass: 1) der Motor versagt, 2) die Batterien leer sind, 3) die Tür in anderer Weise blockiert ist, können Sie die Tür öffnen, indem Sie das Gestell lockern.
- FR Si l'un des cas de figure suivants se produit: 1) le moteur tombe en panne, 2) les piles sont déchargées, 3) la porte est bloquée pour une raison quelconque, il est possible de manipuler la porte manuellement en la désolidarisant du rail.
- NL In het geval dat: 1) de motor faalt, 2) de batterijen leeg zijn, 3) er sprake is van een andere stagnatie, kunt u de deur vrij bewegen door het rek te verwijderen.
- IT In caso di emergenza quale: 1. rottura del motore, 2. batteria scarica, 3. ostruzione della porta, è possibile muovere la porta sbloccando il retro come illustrato di seguito.
- SE Ifall: 1) Motorn går sönder, 2) Batteriet dör, eller 3) Något annat blockerar dörren, kan du flytta dörren fritt genom att lossa på kuggstången.
- DK I tilfælde af: 1) motorfejl, 2) flade batterier eller, 3) en anden form for blokering, kan du frit åbne og lukke døren ved at løsne tandstangen.
- NO I tilfelle 1) motoren feiler, 2) det er tomt for batteri, 3) noe blokkerer døren, så kan du åpne og lukke døren ved å løsne tannstangen.
- PL Na wypadek, gdyby: 1) silnik zawiódł, 2) wysiadła bateria lub, 3) cokolwiek innego zablokuje drzwi, możesz dowolnie poruszać drzwiami, jeśli odbezpieczysz mechanizm kół zębatych.

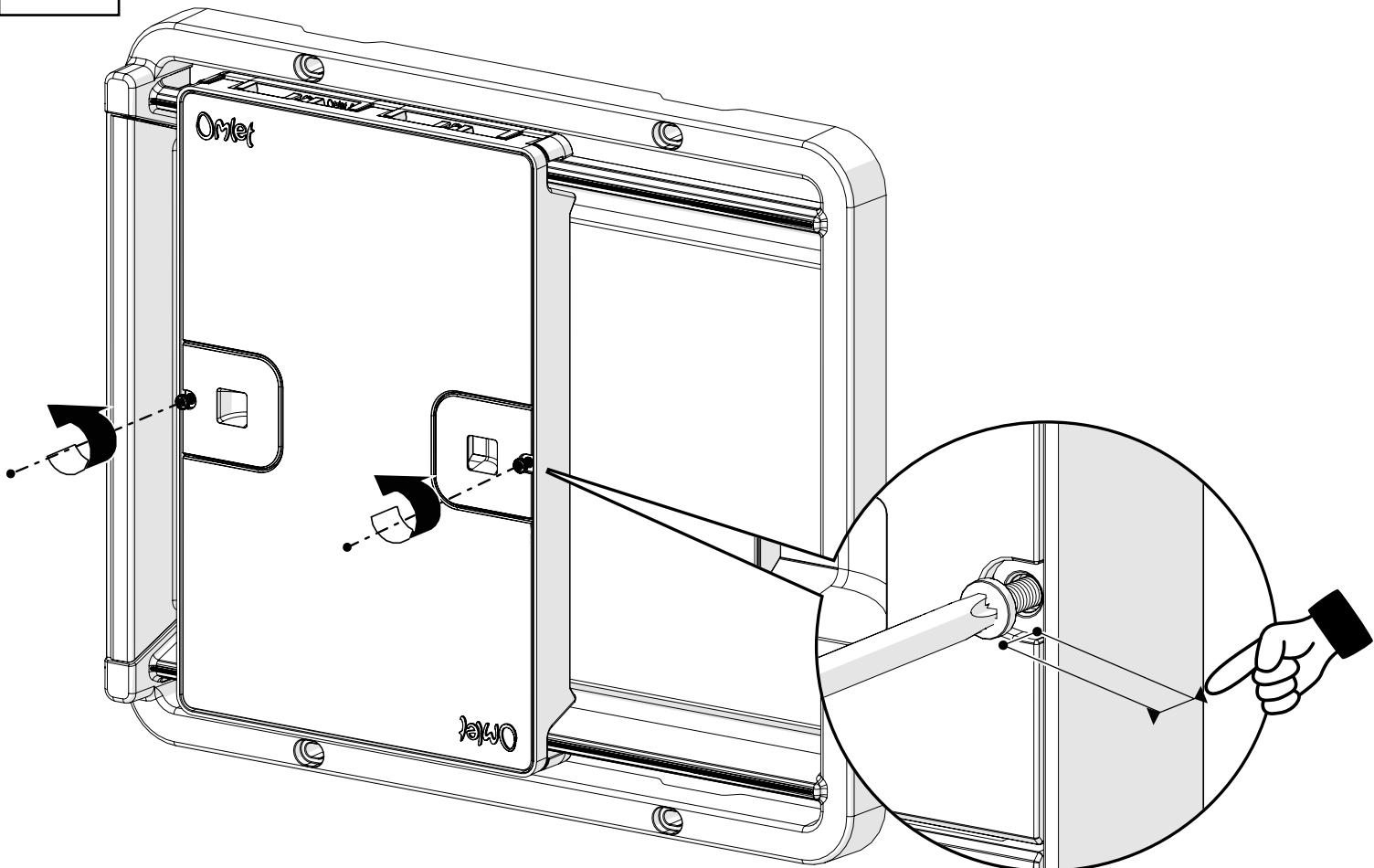
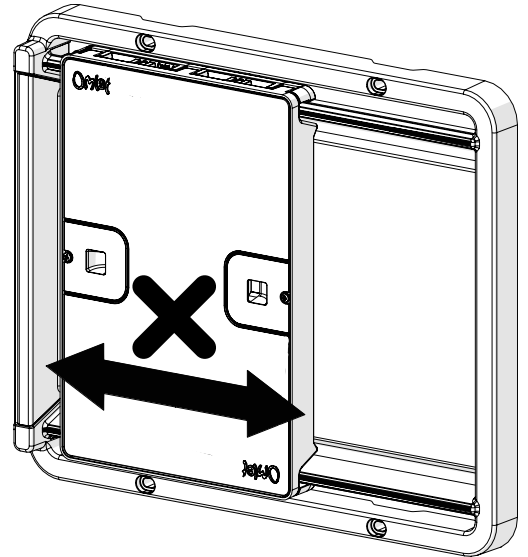

39

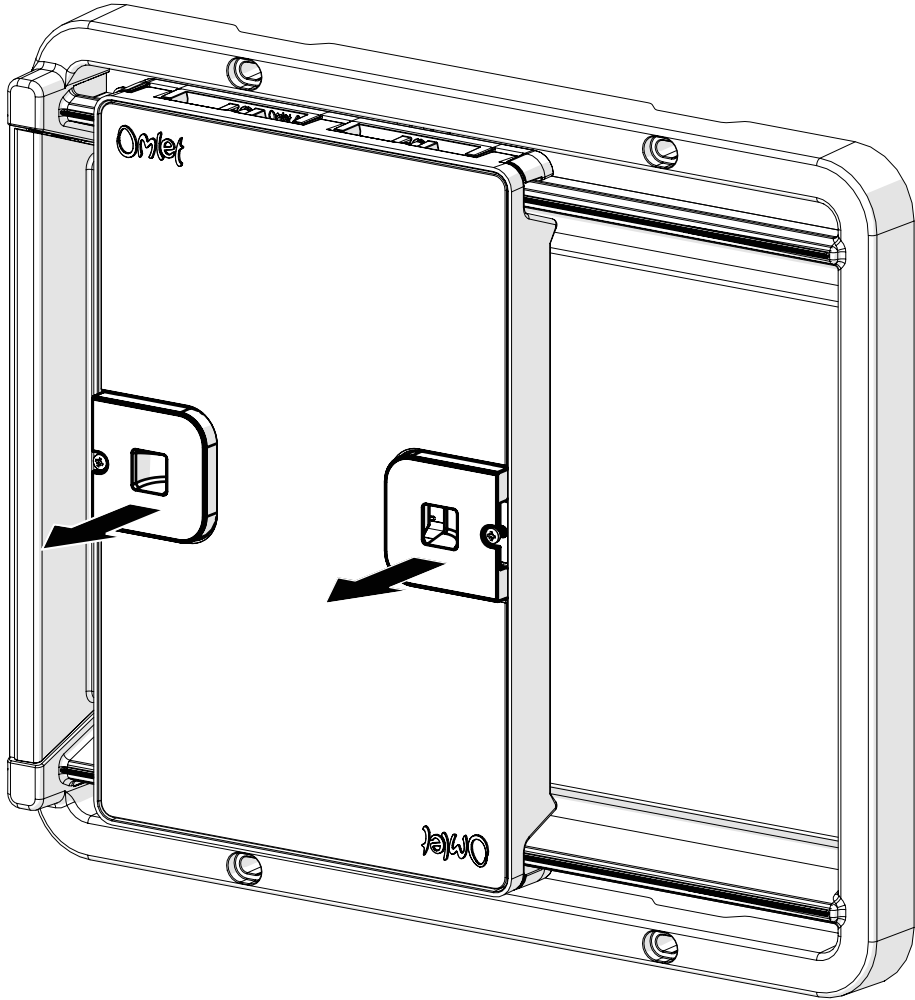

40

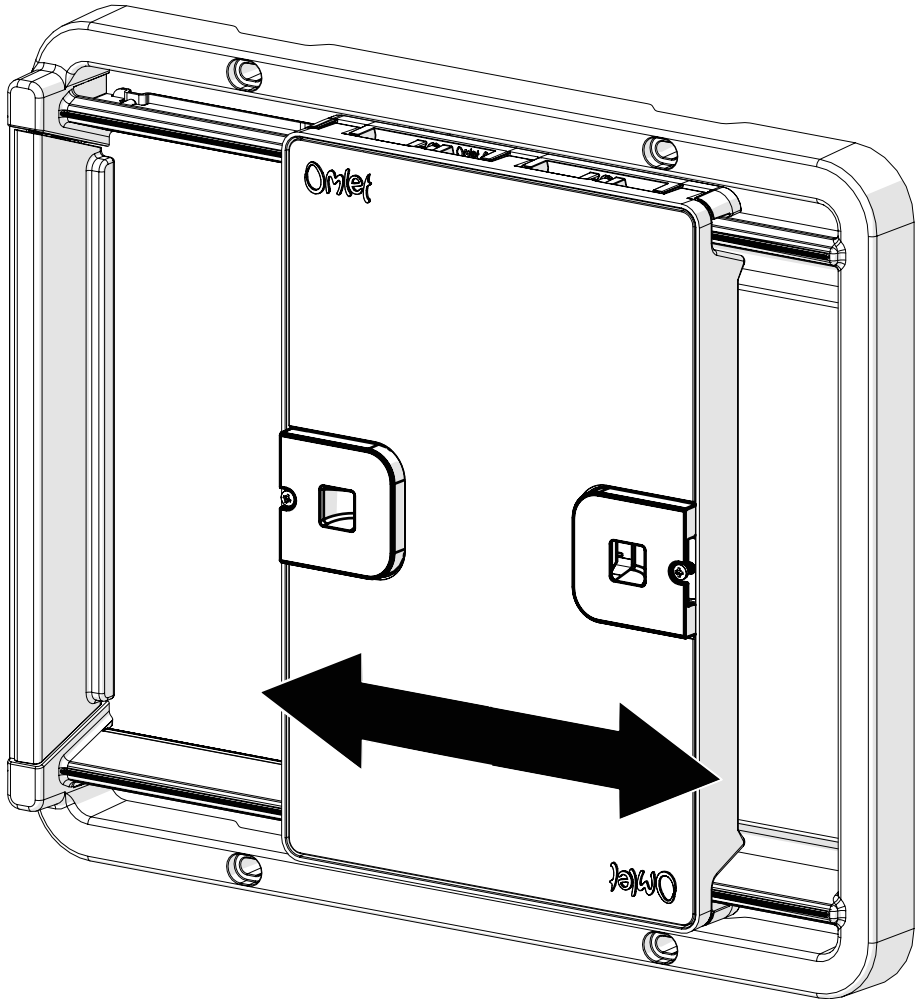

41

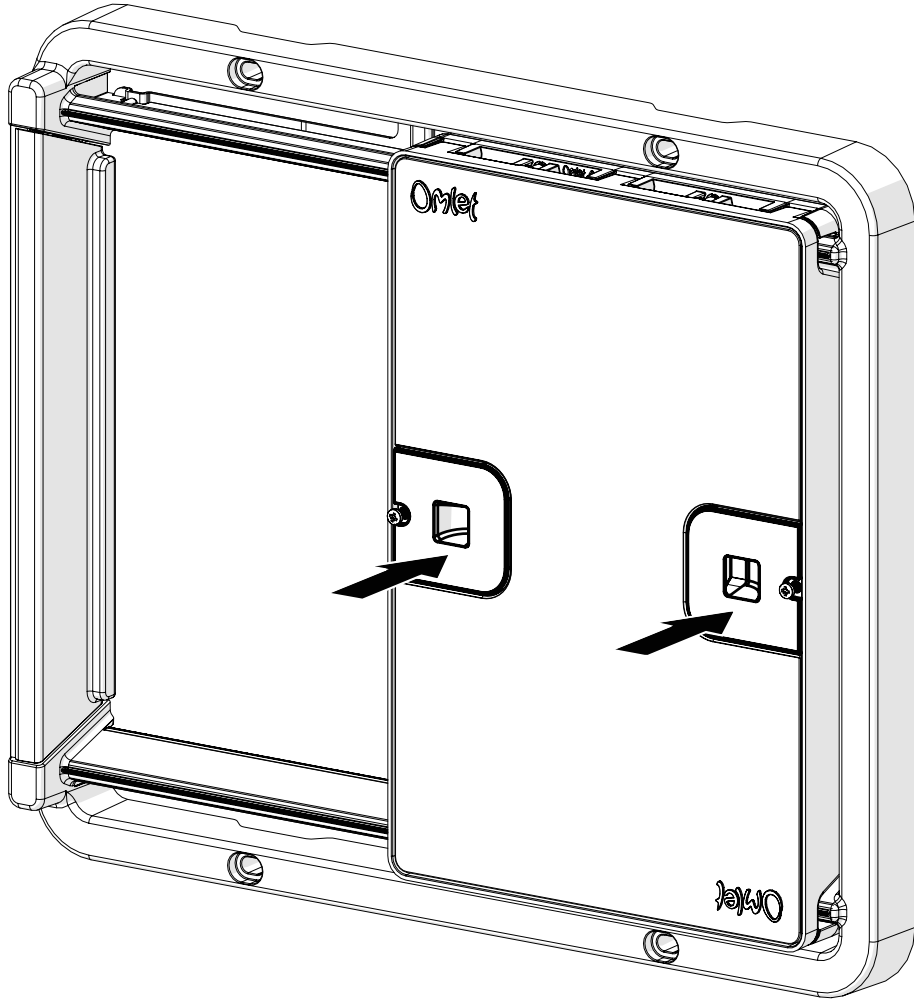

42

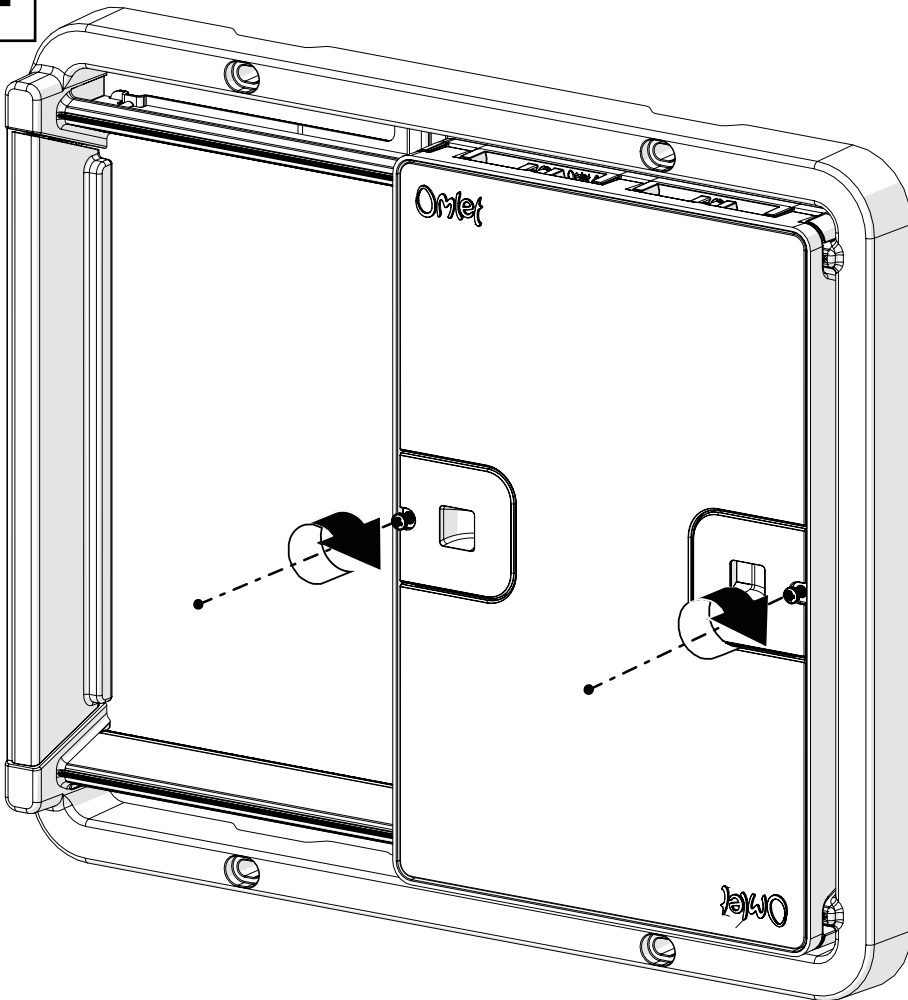

DE Die Automatische Tür reinigen · FR Nettoyage de la Porte Automatique Omlet · NL Het reinigen van de automatische deur  
 · IT Pulizia · SE Rengöra autodörren · DK Rengøring af den automatiske dør · NO Rengjøring av den automatiske døren  
 · PL Czyszczenie Drzwi Automacyjnych

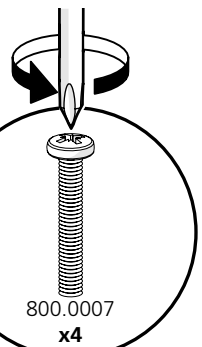
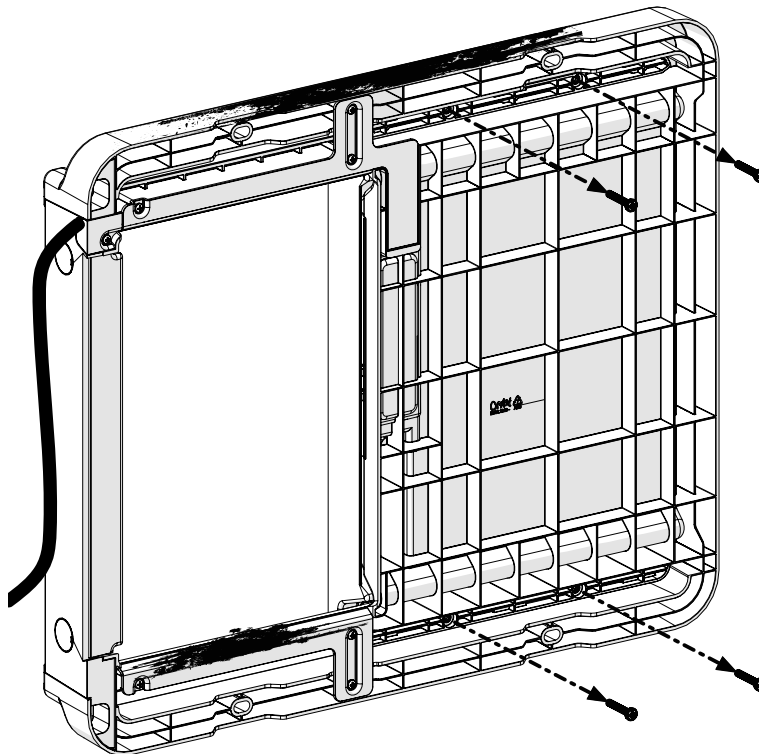
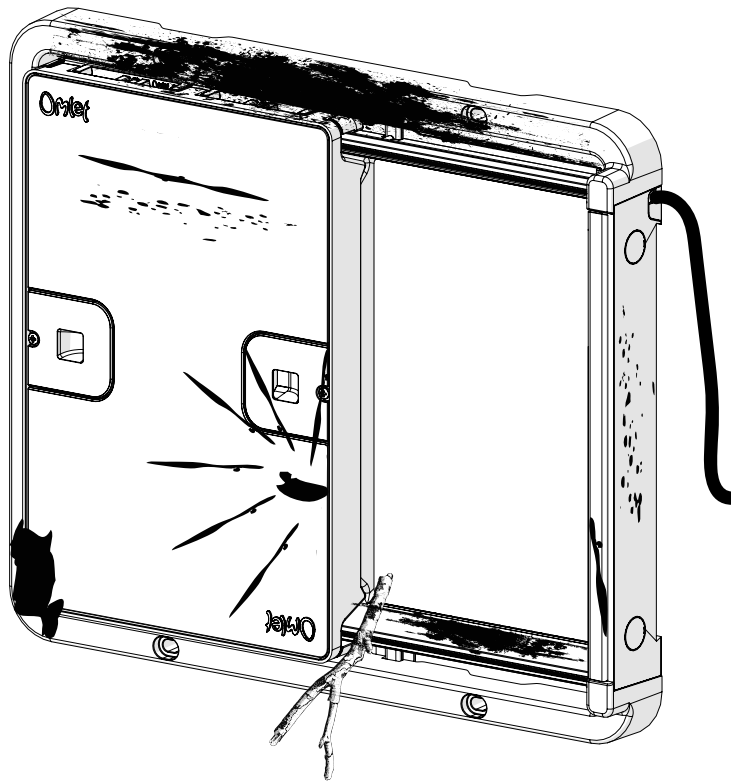

### Keep Safe until Step 50

- DE Bis Schritt 50 sicher aufbewahren
- FR À mettre de côté pour l'étape 50
- NL Bewaar op een veilige plek tot stap 50
- IT Tenere da parte e usare al Punto 50
- SE Lägg undan på en säker plats till steg 50
- DK Sæt til side indtil trin 50
- NO Legg tilside til trinn 50
- PL Zatrzymaj do kroku 50

45

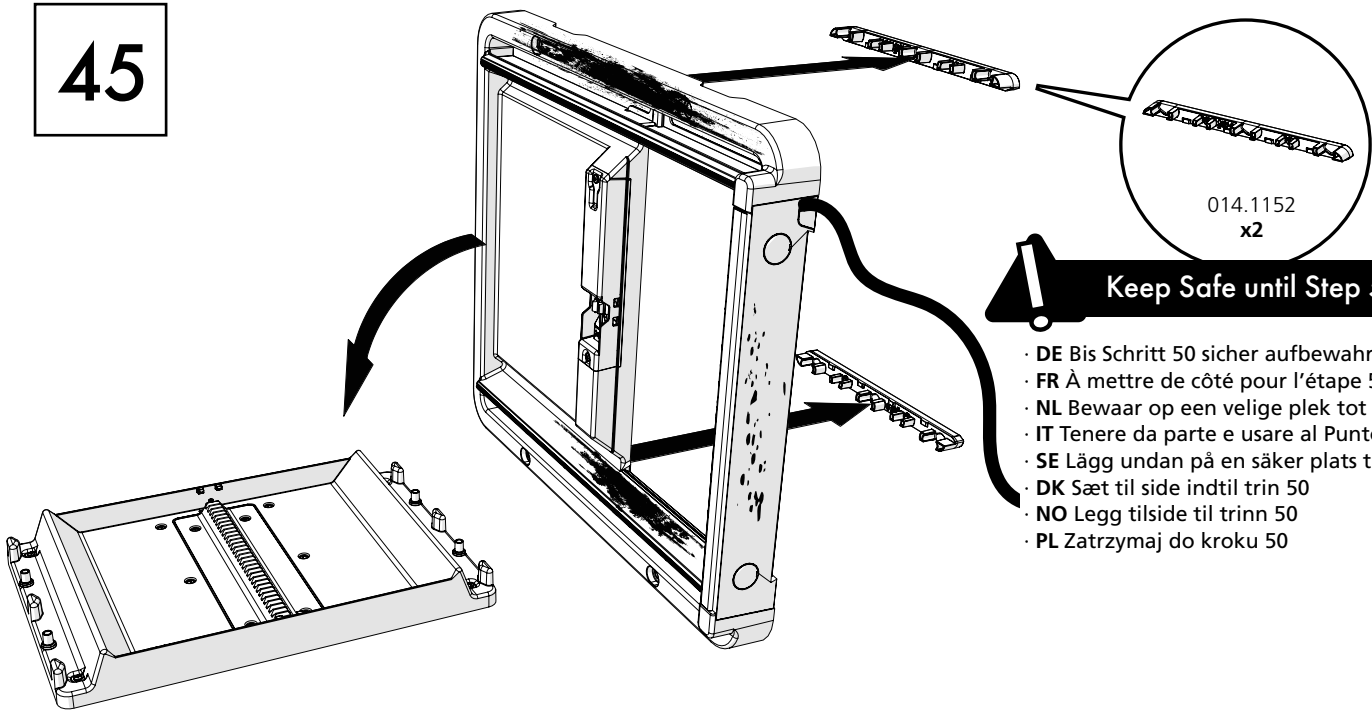

014.1152  
x2

**Keep Safe until Step 50**

- DE Bis Schritt 50 sicher aufbewahren
- FR À mettre de côté pour l'étape 50
- NL Bewaar op een veilige plek tot stap 50
- IT Tenere da parte e usare al Punto 50
- SE Lågg undan på en säker plats till steg 50
- DK Sæt til side indtil trin 50
- NO Legg tilside til trinn 50
- PL Zatrzymaj do kroku 50

46



**Avoid getting water into the Gear Module**

- DE Verhindern Sie, dass Wasser in das Getriebe kommt
- FR Évitez tout contact avec de l'eau au niveau de l'engrenage
- NL Voorkom dat er water in het tandwiel komt
- IT Evitate di bagnare l'ingranaggio
- SE Undvik att få in vatten i kugghjulsmodulen
- DK Undgå at få vand ind i tandhjulet
- NO Unngå å få vann inn i tannhjulet
- PL Pilnuj, by woda nie dostała się do silnika

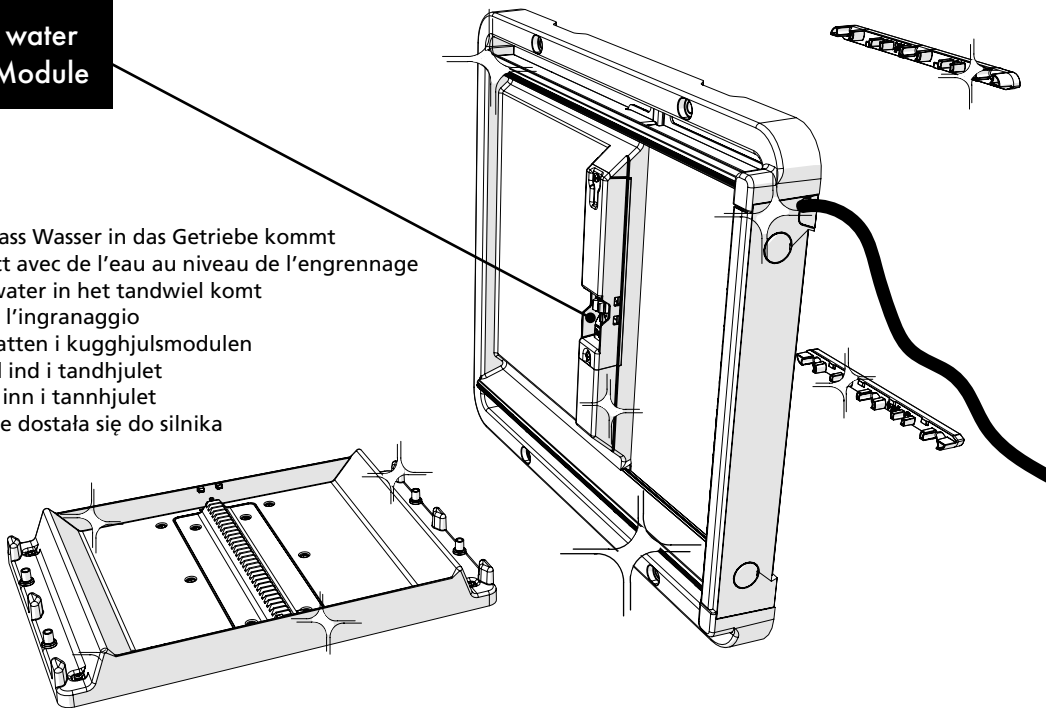

47

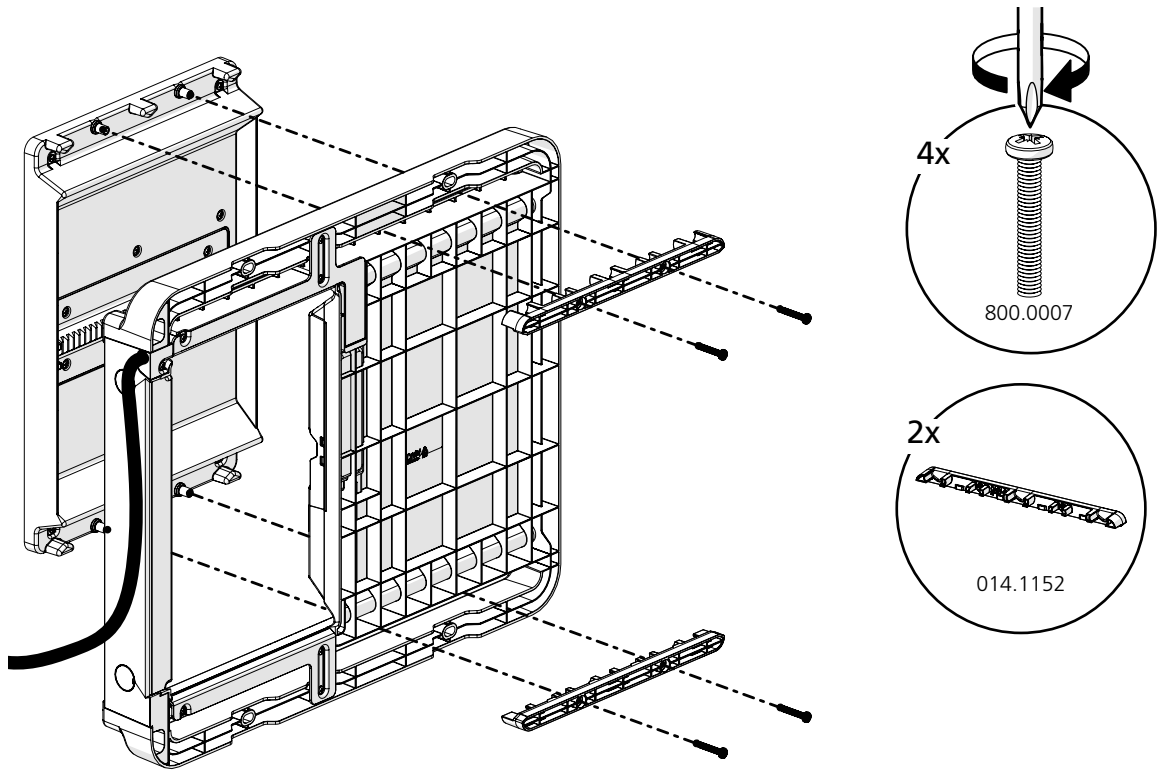

48

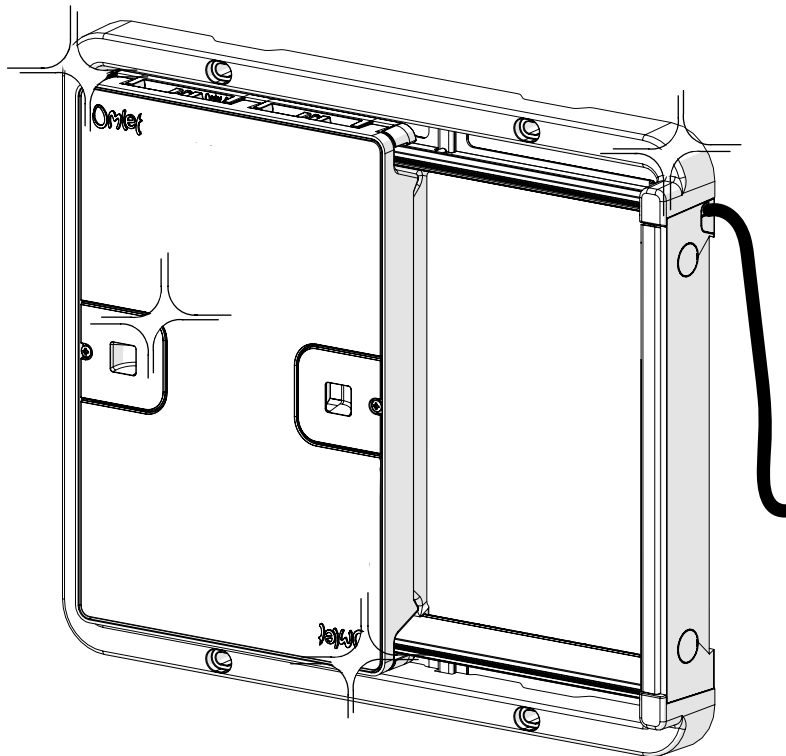

DE Den Klemm-Detektor testen · FR Test du détecteur d'obstacles · NL Het testen van de knel-detector · IT Testare il sistema a fotocellula · SE Testa krossdetektorn · DK Afprøvning af sikkerhedssensoren · NO Test av sikkerhetssensoren  
· PL Test Detektora Nacisku

Wait for the door to close automatically or close it by Pressing & Holding  button.

- DE Warten Sie darauf, dass die Tür sich automatisch schließt oder Drücken und Halten von OK zu schließen.
- FR Attendez que la porte se ferme d'elle-même, ou appuyez longuement sur OK pour activer sa fermeture.
- NL Wacht totdat de deur automatisch sluit of sluit de deur door OK ingedrukt te houden.
- IT Attendere che la porta si chiuda automaticamente. In alternativa, chiudete la porta tenendo premuto il pulsante OK.
- SE Vänta på att dörren stängs automatiskt eller stäng den genom att hålla ner OK-knappen.
- DK Vent til døren lukker automatisk eller luk døren ved at trykke OK og holde knappen inde.
- NO Vent til døren lukkes automatisk eller lukk døren ved å trykke og holde OK-knappen.
- PL Poczekaj, aż Drzwi zaczną się zamykać automatycznie lub zamknij je samodzielnie przez wciśnięcie i przytrzymanie przycisku OK.

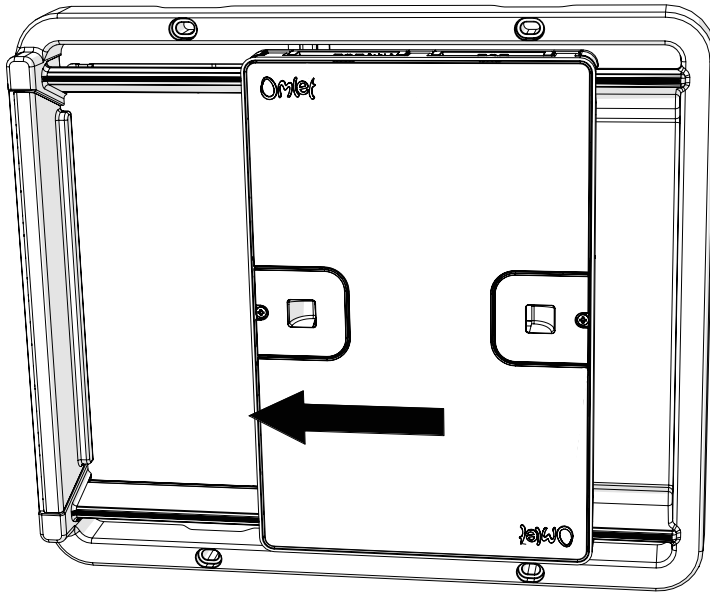

Put an object in the door. The object exerts pressure on the Crush Detector.

- DE Legen Sie einen Gegenstand in die Türöffnung. Sobald die Tür Druck auf das Objekt aufübt, wird dieses an den Klemm-Detektor geschoben.
- FR Placez un objet dans le passage de la porte. Celui-ci exerce une pression sur le détecteur d'obstacles.
- NL Zet een object in de deuropening. Wanneer de deur tegen het object duwt wordt druk uitgeoefend op de knel-detector.
- IT Posizionate un qualsiasi oggetto all'ingresso.
- SE Sätt någonting i vägen för dörren. Objektet som puttas av dörren sätter press på krossdetektorn.
- DK Sæt et objekt i døråbningen. Objektet skubbes af døren, når denne lukker, og trykker dermed på sikkerhedssensoren.
- NO Sett noe i døråpningen. Objektet som dyttes av døren setter trykk på sikkerhetssensoren.
- PL Połóż obiekt w drzwiach. Obiekt, popchnięty przez drzwi, wywiera nacisk na detektor nacisku.

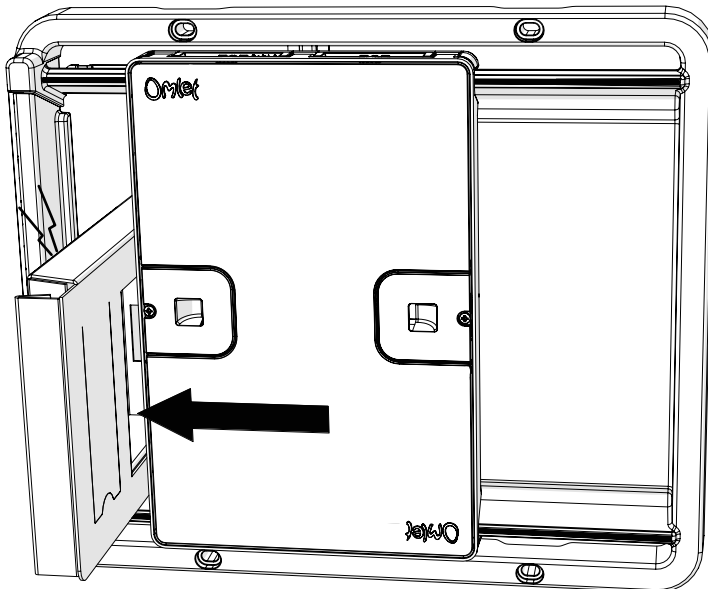

The Crush Detector will stop the door and make it open. The door will automatically try to close 4 more times. If it is still blocked, it will eventually stop in the fully open position.

- **DE** Der Klemm-Detektor sorgt dafür, dass die Tür sich sofort wieder öffnet. Die Tür wird noch vier mal versuchen, sich zu schließen. Wenn Sie dann noch immer blockiert ist, wird sie offen bleiben.
- **FR** Le détecteur d'obstacles va arrêter la porte et la fera s'ouvrir à nouveau. Ensuite, la porte va essayer de se fermer à 4 reprises. Si elle se bloque à nouveau, elle se rouvrira.
- **NL** De knel-detector stopt de deur en opent deze. De deur zal automatisch nog 4 pogingen doen om te sluiten. Indien de deur nog steeds wordt geblokkeerd zal deze in de volledig geopende positie eindigen.
- **IT** Il sensore bloccherà e aprirà nuovamente la porta. La porta cercherà di chiudersi automaticamente per altre 4 volte. Se l'ingresso è ancora ostruito, il sistema bloccherà permanentemente la porta in posizione aperta.
- **SE** Krossdetektorn hindrar dörren och gör att den öppnas. Dörren kommer försöka stängas automatiskt 4 gånger till. Om den efter det fortfarande är blockerad kommer den återgå till öppet läge.
- **DK** Sikkerhedssensoren stopper døren og får den til at åbne igen. Døren vil automatisk forsøge at lukke 4 gange mere. Hvis der fortsat er noget, der blokerer døren, vil den til sidst stoppe i helt åben tilstand.
- **NO** Sikkerhetsensoren stopper døren og får den til å åpne igjen. Døren vil forsøke å lukke igjen 4 ganger til. Hvis døråpningen fortsatt er blokkert, vil døren bli stående i åpen posisjon.
- **PL** Detektor nacisku zatrzymuje drzwi i je otwiera. Drzwi spróbują się automatycznie zamknąć jeszcze 4 kolejne razy. Jeśli wciąż będą zablokowane, zatrzymają się w pełni otwartej pozycji.

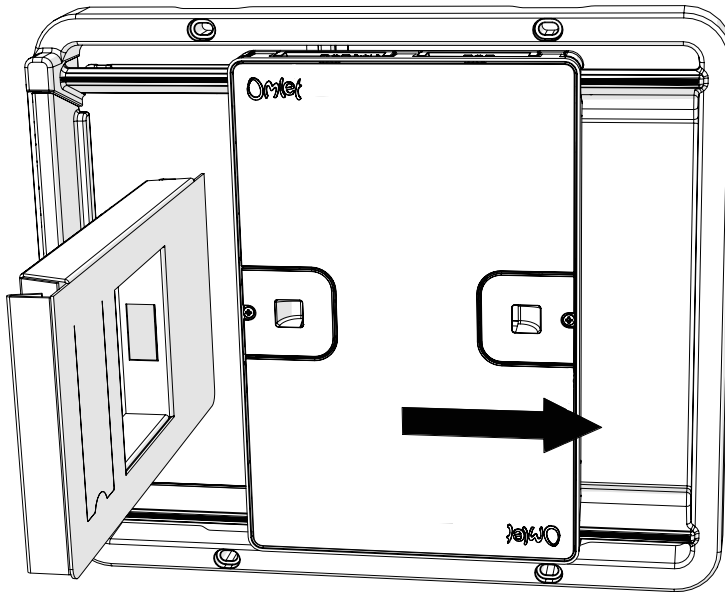

DE Steuern Sie Ihre automatische Tür · FR Contrôler votre porte automatique · NL Het besturen van uw automatische deur  
· IT Controllare la tua porta automatica · SE Styr din autodörr · DK Styling af din automatiske dør  
· NO Kontrollere din automatiske dør · PL Kontrolowanie drzwi automatycznych

EN → 36

DE → 42

FR → 48

NL → 54

IT → 60

SE → 66

DK → 72

NO → 78

PL → 84

## 53

## Étalonnage

Quand vous démarrez la Porte Automatique Omlet pour la première fois, elle devra détecter la position de la porte. Appuyez longuement sur le bouton .

La porte se calibrera ensuite d'elle-même en faisant un aller-retour sur le rail. Assurez-vous que rien ne vienne la bloquer pendant l'étalonnage.

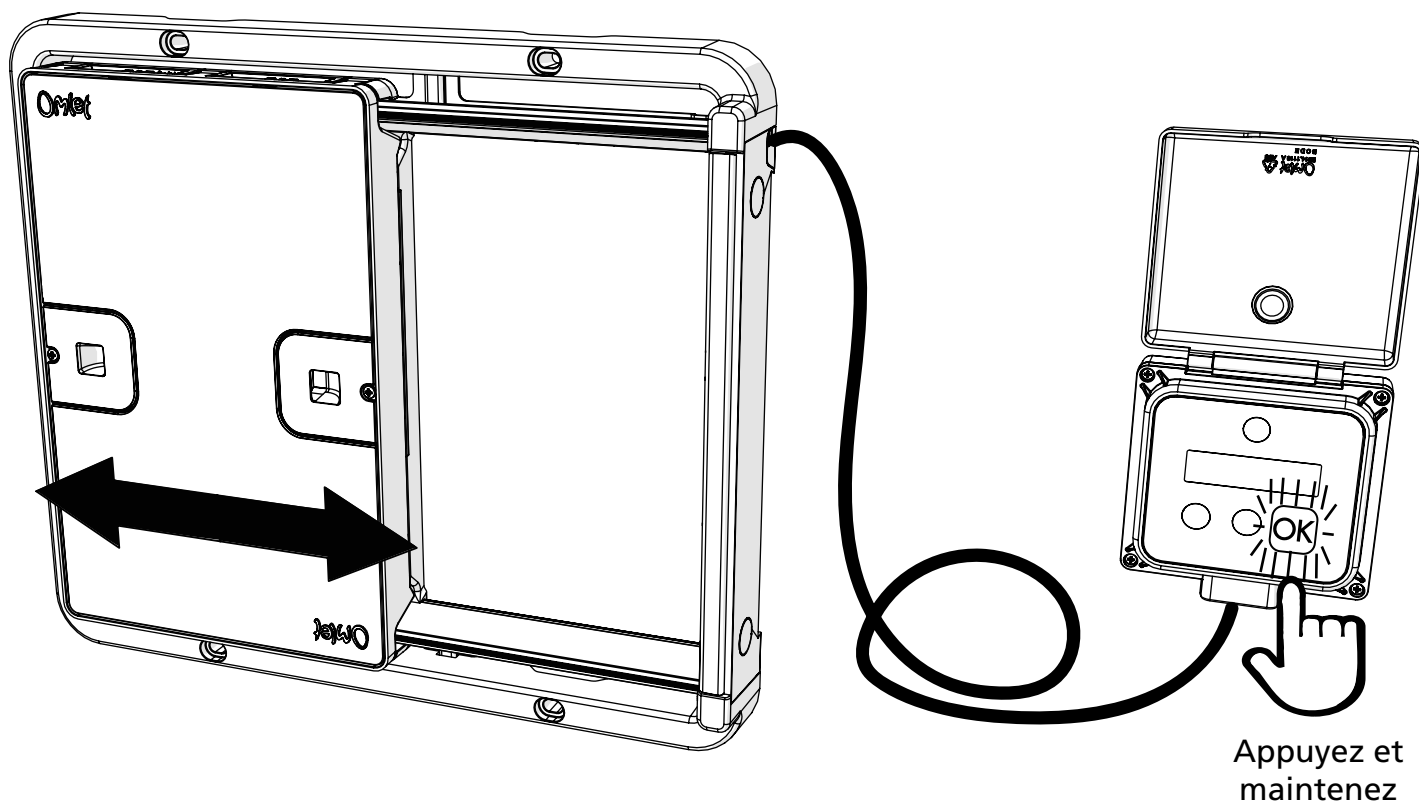

## 54

## Comment utiliser la Porte Automatique Omlet?

La Porte Automatique Omlet dispose de trois modes :

- MANUEL - la porte s'ouvre et se ferme en appuyant longuement sur le bouton .

→ 55

- HORAIRE - vous pouvez programmer les heures d'ouverture et de fermeture de la porte.

→ 56

- LUMINOSITÉ - il s'agit du mode par défaut : la porte s'ouvre et se ferme en fonction de la lumière ambiante.

→ 57

Appuyez sur l'un des trois boutons  
L'écran affichera:



Hold to open

ou

Hold to close

Appuyez et maintenez la touche  pour ouvrir ou fermer la porte.

Pour parcourir le menu, appuyez sur pour faire défiler les rubriques.



Dans le menu du mode MANUEL, vous verrez ceci:

Hold to open

Ceci vous indique la charge de la batterie.

Battery: 100%

Ceci vous montre le mode actuellement utilisé.

1.MODE: MANUAL

Ceci vous permet de rétablir les réglages d'origine et annulera tout changement effectué.

2.Factory Reset

Si vous atteignez l'extrémité du menu, le tableau de bord vous le signalera avec l'un de ces deux signes :

Press Button 

Press Button 

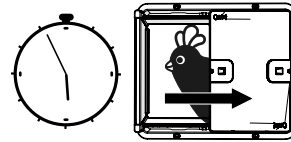

## Activer le mode

1. Appuyez sur  jusqu'à atteindre le menu de sélection des modes

1.MODE: MANUAL

2. Appuyez et maintenez  pour pouvoir changer de mode. Le mode actuellement utilisé s'affichera en clignotant

1. MODE: MANUAL

3. Utilisez   pour naviguer dans le menu

1.MODE: MANUAL

4. Appuyez et maintenez  pour valider votre modification

1.MODE: TIME

-- SAVED --

## Réglage de l'heure

1. Appuyez sur  jusqu'à atteindre le menu

2. Time: 14:23

2. Appuyez et maintenez  jusqu'à voir les minutes clignoter

2. Time: 14:23

3. Utilisez  et  pour modifier les minutes

2. Time: 14:05

4. Appuyez sur  pour passer au réglage des heures qui clignoteront lorsqu'elles seront sélectionnées

2. Time: 18:05

5. Utilisez  et  pour modifier les heures

2. Time: 18:05

6. Appuyez longuement sur  pour valider. L'écran affichera -time updated-

--TIME UPDATED--

## Réglage de l'heure d'ouverture de la porte

1. Appuyez sur  jusqu'à atteindre le menu affiché ci-contre:

3. Open @ 01:00

2. Appuyez et maintenez  jusqu'à voir les minutes clignoter

3. Open @ 01:00

3. Appuyez sur  ou  pour régler les minutes

3. Open @ 01:30

4. Appuyez sur  pour passer au réglage des heures qui clignoteront lorsqu'elles seront sélectionnées

3. Open @ -01:30

5. Appuyez sur  ou  pour régler les heures

3. Open @ -08:30

6. Appuyez longuement sur  pour valider.

--TIME UPDATED--

## Réglage de l'heure de fermeture de la porte

1. Appuyez sur  jusqu'à atteindre le menu affiché ci-contre:

4. Close @ 01:00

2. Appuyez et maintenez  jusqu'à voir les minutes clignoter

4. Close @ 01:00

3. Appuyez sur  ou  pour régler les minutes

4. Close @ 01:15

4. Appuyez sur  pour passer au réglage des heures qui clignoteront lorsqu'elles seront sélectionnées

4. Close @ -01:15

5. Appuyez sur  ou  pour régler les heures

4. Close @ -19:15

6. Appuyez longuement sur  pour valider.

--TIME UPDATED--

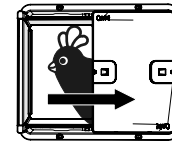
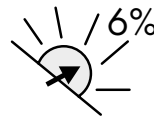



## Activer le mode

1. Appuyez sur  jusqu'à atteindre le menu de sélection des modes

1.MODE: MANUAL

2. Appuyez et maintenez  pour pouvoir changer de mode. Le mode actuellement utilisé s'affichera en clignotant

1. MODE: MANUAL

3. Utilisez   pour naviguer dans le menu

1.MODE: MANUAL

4. Appuyez et maintenez  pour valider votre modification

1.MODE: LIGHT

-- SAVED --

## Choisir le niveau de luminosité pour l'ouverture de la porte

1. Appuyez sur  jusqu'à atteindre le menu affiché ci-contre:

3. Open @ 5%

2. Appuyez et maintenez  jusqu'à voir les chiffres clignoter

3. Open @ 5%

3. Appuyez sur  ou  pour modifier les pourcentages

3. Open @ 2%

4. Appuyez longuement sur  pour valider.

--LEVEL UPDATED--

## Choisir le niveau de luminosité pour la fermeture de la porte

1. Appuyez sur  jusqu'à atteindre le menu affiché ci-contre:

4. Close @ 3%

2. Appuyez et maintenez  jusqu'à voir les chiffres clignoter

4. Close @ 3%

3. Appuyez sur  ou  pour modifier les pourcentages

4. Close @ 1%







4. Appuyez longuement sur  pour valider.

--LEVEL UPDATED--

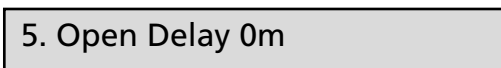
## Réglage du délai d'ouverture de la porte

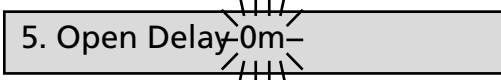

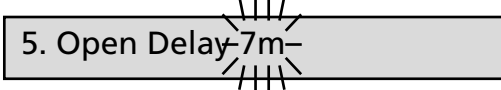





Par défaut, la Porte Automatique Omlet s'ouvrira 15 minutes après que la lumière a atteint le pourcentage requis. Vous pouvez manuellement rallonger ce délai mais il vous sera impossible de le raccourcir. Il s'agit d'une sécurité évitant que la porte ne s'ouvre ou ne se ferme par accident lorsque le capteur est masqué ou éclairé pendant un court instant.

1. Appuyez sur  jusqu'à atteindre le menu affiché ci-contre: 
2. Appuyez et maintenez  jusqu'à voir les chiffres clignoter 
3. Appuyez sur  ou  pour modifier les minutes 
4. Appuyez longuement sur  pour valider. 

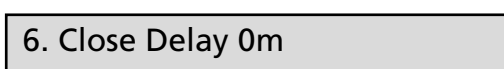
## Réglage du délai de fermeture de la porte

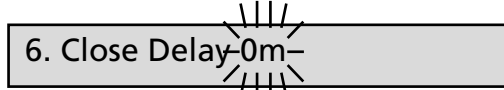

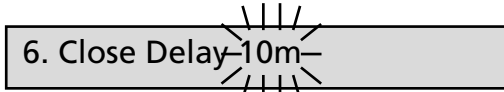
Par défaut, la Porte Automatique Omlet s'ouvrira 15 minutes après que la lumière a atteint le pourcentage requis. Vous pouvez manuellement rallonger ce délai mais il vous sera impossible de le raccourcir. Il s'agit d'une sécurité évitant que la porte ne s'ouvre ou ne se ferme par accident lorsque le capteur est masqué ou éclairé pendant un court instant.

1. Appuyez sur  jusqu'à atteindre le menu affiché ci-contre: 
2. Appuyez et maintenez  jusqu'à voir les chiffres clignoter 
3. Appuyez sur  ou  pour modifier les minutes 
4. Appuyez longuement sur  pour valider. 

© Copyright Omlet Ltd. 2018  
Design Registered, Patent Pending  
Omlet Auto Door is a Registered Trademark of Hebe Studio Ltd  
Omlet is a Registered Trademark of Hebe Studio Ltd  
820.1262\_Instruction Manual AutoDoor 10/10/2018

Omlet®

